

Home Collection 2019



2019 Home Collection Index

I LUOGHI THE PLACES LES LIEUX DIE ORTE

- 006 London
→ United Kingdom
- 034 Firenze
→ Italia

LA COLLEZIONE THE COLLECTION LA COLLECTION DIE KOLLEKTION

- 060 2019
→ Poltrona Frau
Style & Design centre
- 068 Archibald
→ Jean-Marie Massaud
- 074 Bolero Ravel
→ Roberto Lazzeroni
- 080 Clayton
→ Jean-Marie Massaud
- 088 Get Back
→ Ludovica + Roberto Palomba
- 096 Martha
→ Roberto Lazzeroni
- 102 Turner
→ Gianfranco Frattini
- 108 Vertigo
→ E00S

COMPLEMENTI COMPLEMENTARY UNITS COMPLEMENTS ERGÄNZUNGSMÖBEL

- 114 Fidelio
→ Roberto Lazzeroni
- 120 Glenn
→ Roberto Lazzeroni
- 124 Grant
→ Tristan Auer
- 132 I Tappeti — Billie
→ Max Huber
- 138 I Tappeti — Dizzy
→ Max Huber
- 144 Soffi
→ GamFratesi
- 150 Xi
→ Neri & Hu

ACCESSORI ACCESSORIES ACCESSOIRES ZUBEHÖRE

- 156 Gli Oggetti — Rips
→ Carina Seth Andersson
- 160 Gli Oggetti — Zhuang Desk
→ Neri & Hu
- 166 Coupé
→ GamFratesi
- 170 Technical Drawings
→ Finishings

51°30'26"N 0°7'39"W
London — United Kingdom

London

“It is always an adventure to enter a new room for the lives and characters of its owners have distilled their atmosphere into it, and directly we enter it we breast some new wave of emotion.”

— Virginia Woolf
Street Haunting: A London Adventure







↑ Vanity Fair armchair, Pelle Frau® Century Talco

↑ Ilary table ø53, Moka ash / ruthenium

↑ Come Together sofa with equipped Saddle Extra leather unit, Pelle Frau® Soul Whitney

↑ Arabesque armchair with headrest and Ottoman, Pelle Frau® Soul Dusty

↑ Ilary table ø110, brilliant Calacatta Gold marble / Ash in a moka stain

↑ Ilary table ø53, Saddle Extra Corda / brushed burnished steel

↑ Chado carpet 250×350, Pearl Grey







↑ ↗ Arabesque armchair with headrest and ottoman, Pelle Frau® Soul Dusty. Lumbar cushion in combined leather
↑ ↗ Chado carpet 250×350, Pearl Grey





- ↑ Ilary table ø110, brilliant Calacatta Gold marble / Ash in a moka stain
- ↑ Ilary table ø53, Saddle Extra Corda / brushed burnished steel
- ↑ Chado carpet 250×350, Pearl Grey
- ↑ ↗ Bob tables ø45 h43 and h52, brilliant Calacatta Gold marble
- ↗ Come Together sofa and ottoman, Fabric Shine Silver with Saddle Extra Cammello decorative band
- ↗ Cestlavie, Saddle Extra Corda
- ↗ Fidelio bench, Saddle Extra Corda
- ↗ Pecan carpet 300×400, Taupe

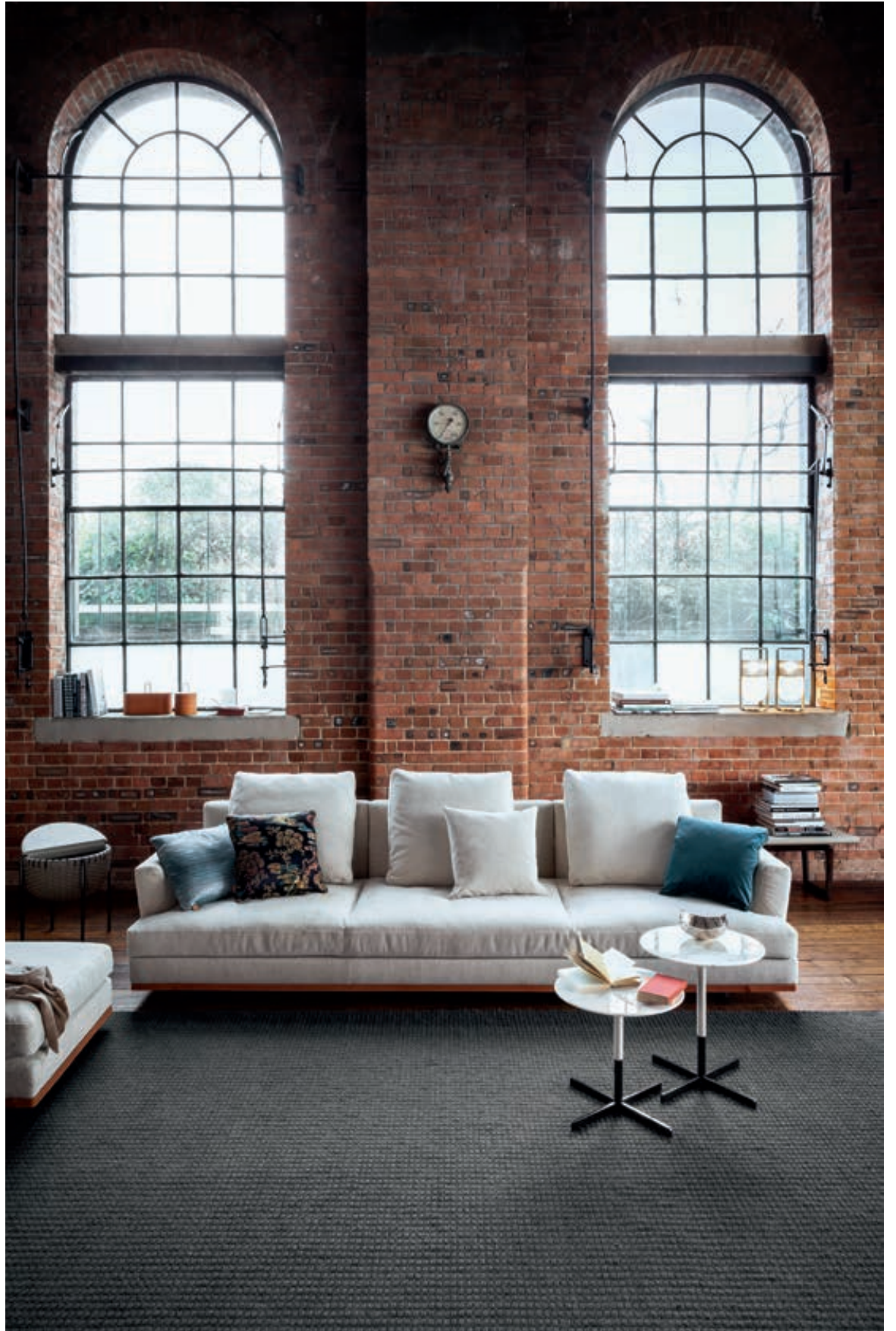





↻ ↑ Fidelio console, Saddle Extra Talpa
↻ Xi table lamp, Saddle Extra Talpa and moonstone glass



↑ Ilary monolithic table, semi-brilliant Fior Di Pesco marble

↑ ↗ Archibald King armchair, Pelle Frau® Century Piombo

↑ ↗ Kypelon glass





↗ Arabesque armchairs (one with headrest), Pelle Frau® Soul Dusty / Lumbar cushions in combined leather
↗ Land carpet 90×200, Deep Blue















- κ ↑ Soffi, “E” cluster composition, white glass with Saddle Extra Cammello bracelet
- κ ↑ Jane table, brilliant Calacatta Gold marble / ashwood feet in a Moka stain
- κ Jeff chair with armrest, Pelle Frau® SC 26 Topo and Fabric Paltò Topo
- κ Jeff chair, Pelle Frau® Soul Wilson and Fabric Scottish Color 31 Light Blue
- κ Jeff stool, Pelle Frau® SC 21 Amianto
- κ Lloyd low cabinet, Saddle Avorio
- κ Ren round mirror, Saddle Extra Corda
- κ Marianne vase
- κ Pura bowl
- κ Land carpet, 90×200 Deep Blue



- ↑ Vanity Fair Armchair, Pelle Frau® Century Talco
- ↑ Soffi, "E" cluster composition, white glass with Saddle Extra Cammello bracelet
- ↑ ↗ Lloyd low cabinet, Saddle Avorio
- ↑ ↗ Leather Case, Pelle Frau® Nubuk
- ↑ Zhuang Oval stackable case, Saddle Extra Testa di Moro





↑ Marianne vase

↑ ↗ Archibald chair, Pelle Frau® SC 29 Ardesia / Ash in a wengé stain







43° 47'N 11° 15'E

Tuscany — Italy

Firenze

“It was pleasant to wake up in Florence,
to open the eyes upon a bright bare room...
to lean out into sunshine with beautiful hills
and trees and marble churches opposite,
and close below, the Arno, gurgling against
the embankment of the road.”

— Edward Morgan Forster
A Room with a View







- ↑ Clayton 2 seater sofa, Pelle Frau® Nest Terra di Cassel and Fabric Bouclè Color 105
- ↑ Heliconia Dreamin' cushion
- ↑ Turner bookcase, Canaletto walnut / Saddle Executive Ink
- ↑ Chado carpet 250×350, Pearl Grey
- ↖ Clayton chaise longue, Pelle Frau® Soul Nina
- ↖ Ming Ming cushion, Chinese Lacquer colour







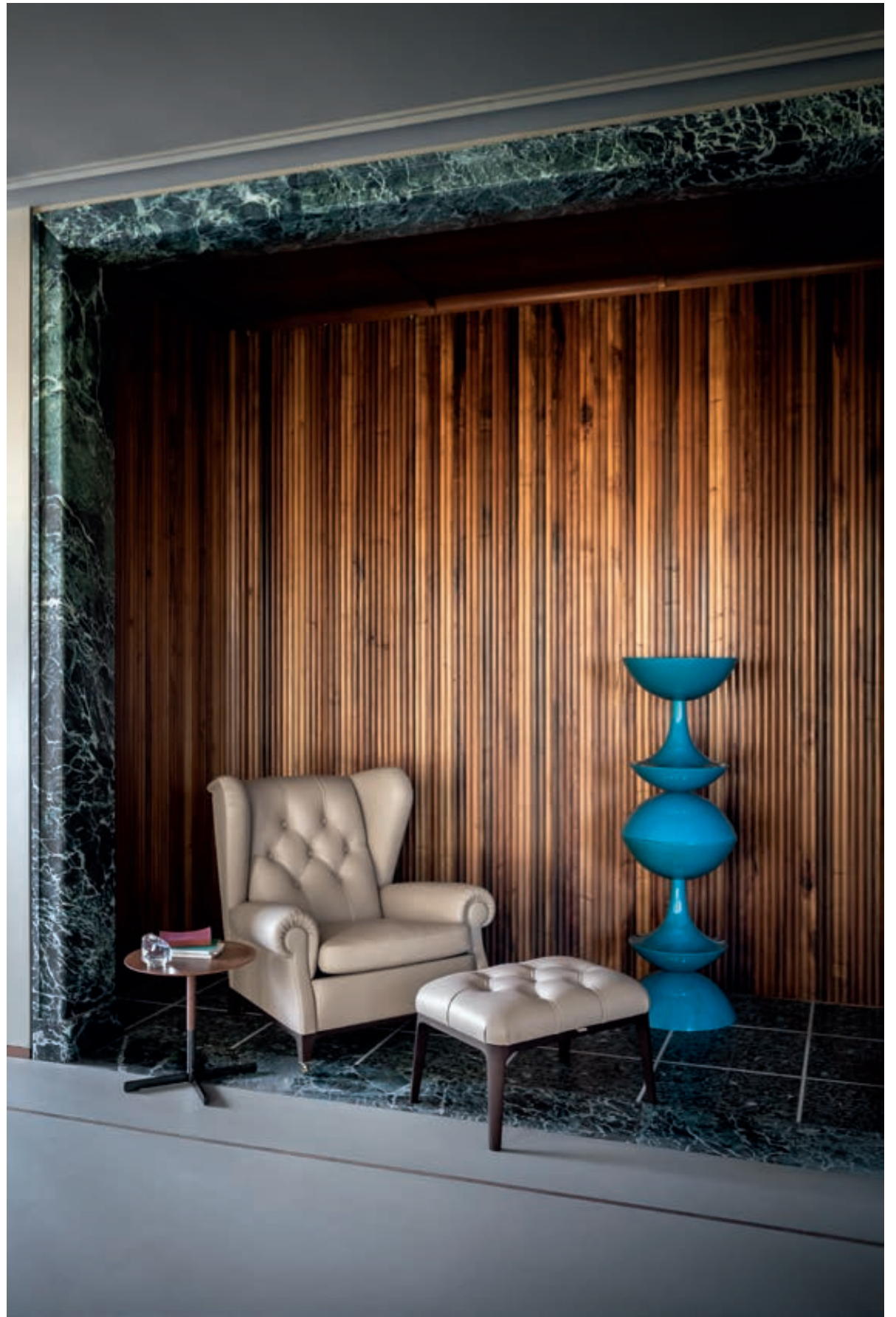

↑ Bob table ø45, Canaletto walnut

↑ 2019 armchair, Pelle Frau® SC 52 Daino / Ash in a wengé stain

↗ ↑ Glenn ottoman, Pelle Frau® SC 52 Daino / Ash in a wengé stain







↑ ↗ Clayton 2 seater sofa, Pelle Frau® Nest Terra di Cassel and Fabric Bouclè 105

↑ ↗ Chado carpet 250×350, Pearl Grey

↗ Bob table ø45, brilliant Calacatta Gold marble





- Clayton 2 seater sofa, Pelle Frau® Nest Terra di Cassel and Fabric Bouclè 105
- Clayton armchair, Pelle Frau® Soul Diana
- Turner bookcase, Canaletto walnut / Saddle Executive Ink
- Bob table ø45, brilliant Calacatta Gold marble
- Bob table ø45, Canaletto walnut
- Chado carpet 250×350, Copper

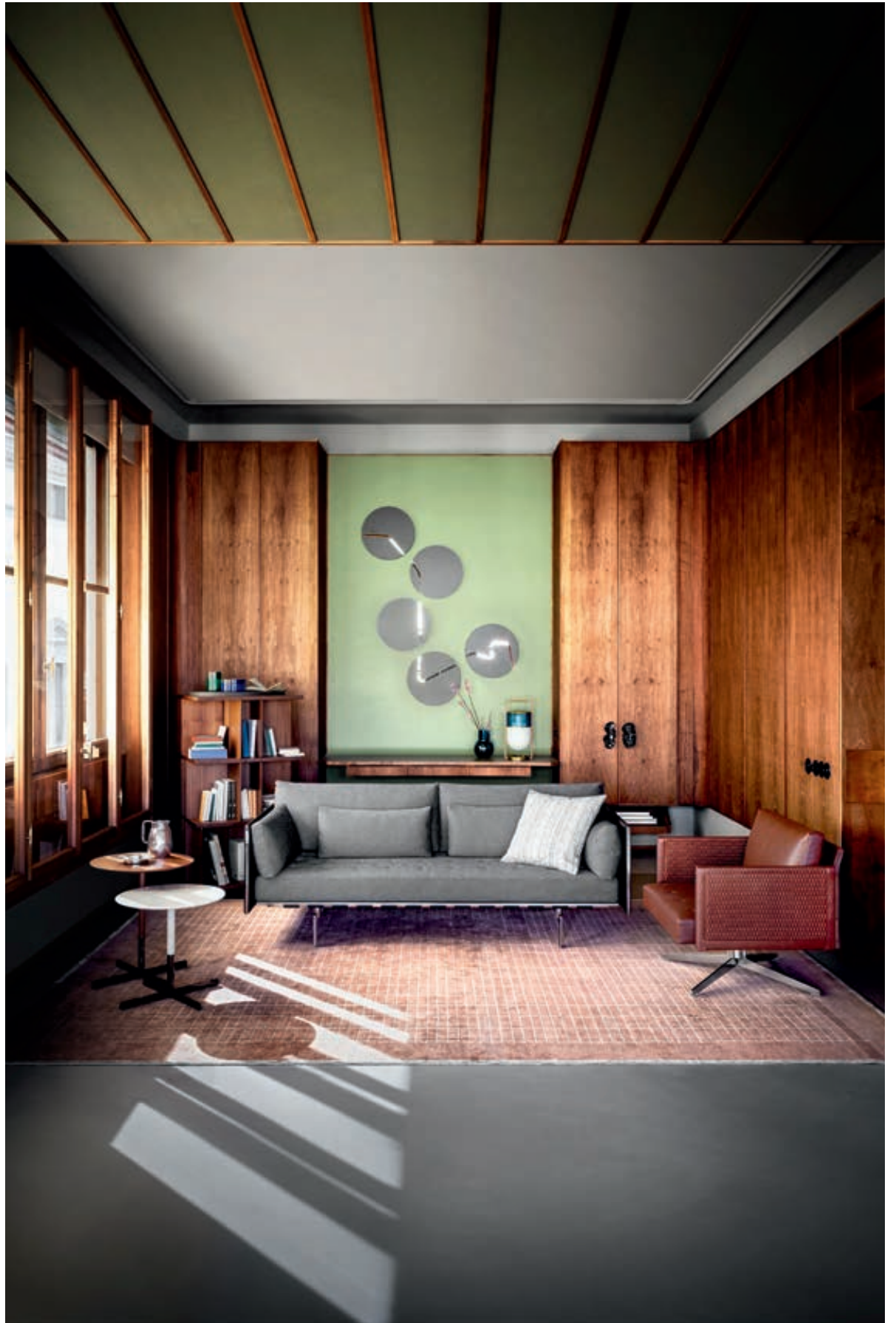





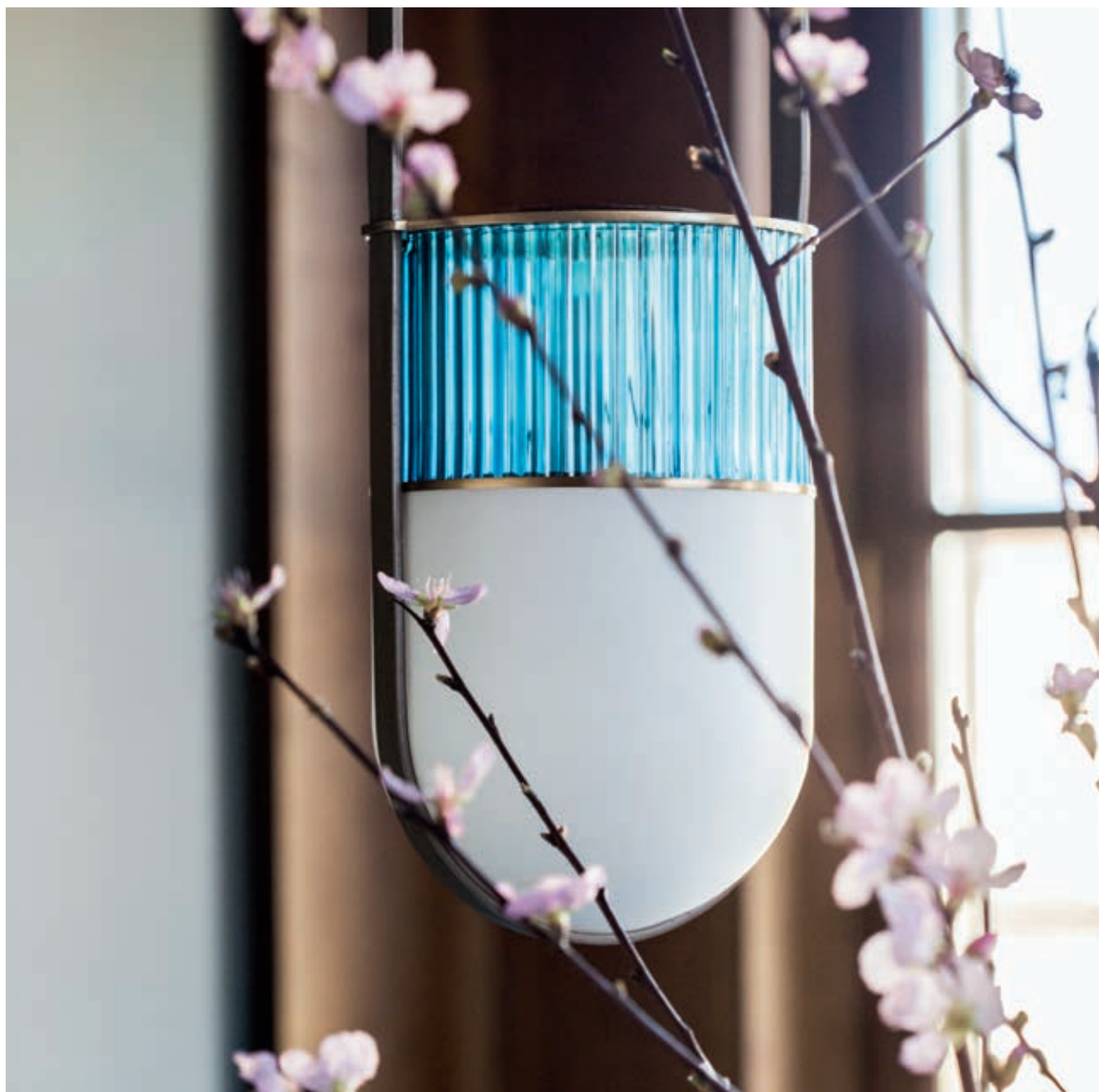

- ↑ ↗ Xi "B" composition, Sapphire glass / Saddle Extra Talpa leather band
- ↗ Xi "I" composition, Sapphire glass / Saddle Extra Talpa leather band
- ↗ Othello round table, tempered grey smoke glass/ Ash in wengé stain
- ↗ Isadora chair with arms, Saddle Extra Corda / Ash in Moka stain
- ↗ Isadora chair, Saddle Extra Polvere / Ash in Moka stain
- ↗ Blue Pallo vase





↑ Clayton bench, Fabric Vega 135 and cylindrical cushion in Pelle Frau® Soul Otis

↑ ↗ Turner bookcase, Canaletto walnut / Saddle Executive Ink

↗ Plexi Case, low and high items

↗ Askos pitcher

↗ Chado carpet 250×350, Copper







- ↯ Clayton armchair, Pelle Frau® Soul Diana
- ↯ Clayton 2 seater sofa, Pelle Frau® Nest Terra di Cassel and Fabric Bouclè 105
- ↯ Xi table lamp, Sapphire glass
- ↯ Chado carpet 250×350, Copper





THE COLLECTION



2019 — 060



Archibald — 068

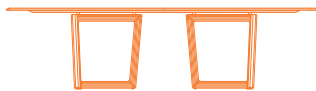

Bolero Ravel — 074



Clayton — 080

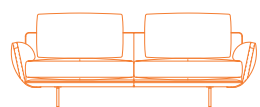

Get Back — 088



Martha — 096



Turner — 102

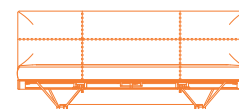

Vertigo — 108

COMPLEMENTS



Fidelio — 114



Glenn — 120



Grant — 124

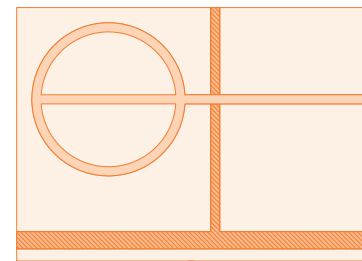

I Tappeti — Billie — 132

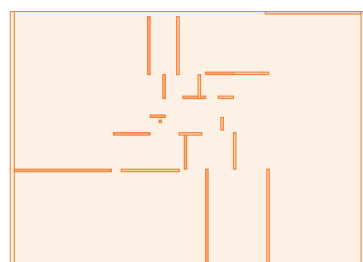

I Tappeti — Dizzy — 138

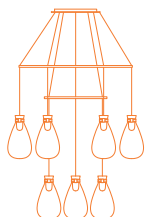

Soffi — 144

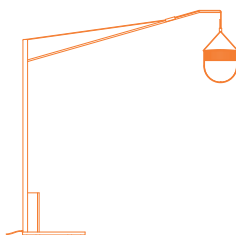

Xi — 150

ACCESSORIES



Gli Oggetti — Rips — 156



Gli Oggetti — Zhuang Desk — 160

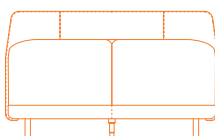

Coupé — 166

New Products 2019

2019 — Archibald — Bolero Ravel
Clayton — Get Back — Martha
Turner — Vertigo — Fidelio
Glenn — Grant — Billie
Dizzy — Soffi — Xi — Rips
Zhuang Desk — Coupé



Poltrona Frau Style and Design Centre

61

2019

CONCEPT

Da 1919 a 2019: dopo un secolo esatto nuovo nome, nuove dimensioni, nuove proporzioni. Per lo storico modello in pelle capitonné di Poltrona Frau è cambiato tutto ma non è cambiato niente: Poltrona Frau, in collaborazione con Roberto Lazzeroni ha saputo reinterpretarlo mantenendone intatto lo spirito originario.

1919 è nata come pezzo classico, destinato a durare a lungo nel tempo. Ampia, solida, imbottita a mano, completamente rivestita in pelle con una complessa lavorazione artigianale che raggiunge il suo culmine nelle volute plissettate dei braccioli e nel celebre motivo capitonné dello schienale.

La poltrona 2019 ha la struttura portante realizzata in massello di faggio stagionato. Il molleggio di seduta, schienale e braccioli è ottenuto con molle biconiche in acciaio legate a mano e fissate su cinghie di juta. L'imbottitura della seduta è in crine gommata, mentre quella di schienale e braccioli è in crine vegetale modellata a mano. Il cuscino della seduta è in piuma d'oca con inserto stabilizzante in poliuretano espanso.

CONCEPT

From 1919 to 2019: exactly one hundred years on, a new name, new dimensions and new proportions. Everything about the historic Poltrona Frau capitonné leather model has changed and yet everything remains the same: in collaboration with Roberto Lazzeroni, Poltrona Frau has successfully reinterpreted this timeless classic while maintaining its original spirit.

The 1919 was a classic from the get-go, destined to leave an indelible mark. Large, strong, padded by hand, completely upholstered in leather with complex craftsmanship that reaches its apex in the pleated swirls of the armrests and the famous capitonné motif of the backrest.

The supporting structure of the 2019 armchair is made from solid seasoned beech. The seat, backrest and armrest spring system consists of hand-tied steel biconical springs attached to jute belts. The seat is padded with rubberised horsehair while the backrest and armrests are in hand-shaped vegetable horsehair. The seat cushion is in goose down with a stabilising insert in polyurethane foam.

CONCEPT

De 1919 à 2019: après un siècle exactement, un nouveau nom, de nouvelles dimensions, de nouvelles proportions. Pour le modèle historique en cuir capitonné de Poltrona Frau, tout a changé mais rien n'a changé: Poltrona Frau, en collaboration avec Roberto Lazzeroni, a su le réinterpréter tout en conservant intact son esprit originel.

1919 est né comme une pièce classique destinée à durer dans le temps. Large, solide, rembourré à la main, entièrement revêtu de cuir avec une finition artisanale complexe qui culmine dans les volutes plissées des accoudoirs et le célèbre motif capitonné du dossier.

La structure portante du fauteuil 2019 est en hêtre massif sec. La suspension de l'assise, du dossier et des accoudoirs est fabriquée avec des ressorts biconiques en acier liés entre eux à la main et fixés sur des sangles en juta. Le rembourrage de l'assise est en crin caoutchouté, tandis que celui du dossier et des accoudoirs est en crin végétal modelé à la main. Le coussin d'assise est en plumes d'oie avec un insert stabilisant en mousse de polyuréthane.

KONCEPT

Von 1919 bis 2019, genau ein Jahrhundert später: neuer Name, neue Dimensionen, neue Proportionen. Für das historische Modell aus Leder mit Capitonné-Verarbeitung von Poltrona Frau hat sich alles und gleichzeitig nichts verändert: In Zusammenarbeit mit Roberto Lazzeroni hat Poltrona Frau es verstanden, den Sessel neu zu interpretieren und gleichzeitig sein ursprüngliches Wesen beizubehalten.

1919 entstand als Klassiker, der für ein langes Leben bestimmt war. Breit, solide, von Hand gepolstert, vollkommen mit Leder bezogen, mit einer komplexen handwerklichen Verarbeitung, die ihren Höhepunkt in den plissierten Voluten der Armlehnen und im berühmten Capitonné-Motiv der Rückenlehne erreicht.

Der Sessel 2019 weist eine Tragestruktur aus abgelagertem Buchenholz auf. Die Federung von Sitzfläche, Rückenlehne und Armlehnen wird durch doppelkonische Stahlfedern erzielt, die von Hand gebunden und auf Juteriemen befestigt werden. Die Polsterung der Sitzfläche ist aus gummiertem Rosshaar, die von Rückenlehne und Armlehnen aus handgeformten pflanzlichen Fasern. Das Kissen der Sitzfläche ist aus Gänsedaunen mit Stabilisierungseinlage aus Polyurethanschäum.



↑ ↗ 2019 armchair, Pelle Frau® SC 26 Topo with golden wheels
↑ Glenn ottoman, Pelle Frau® SC 26 Topo
↗ Detail of the handmade capitonné design on the backrest

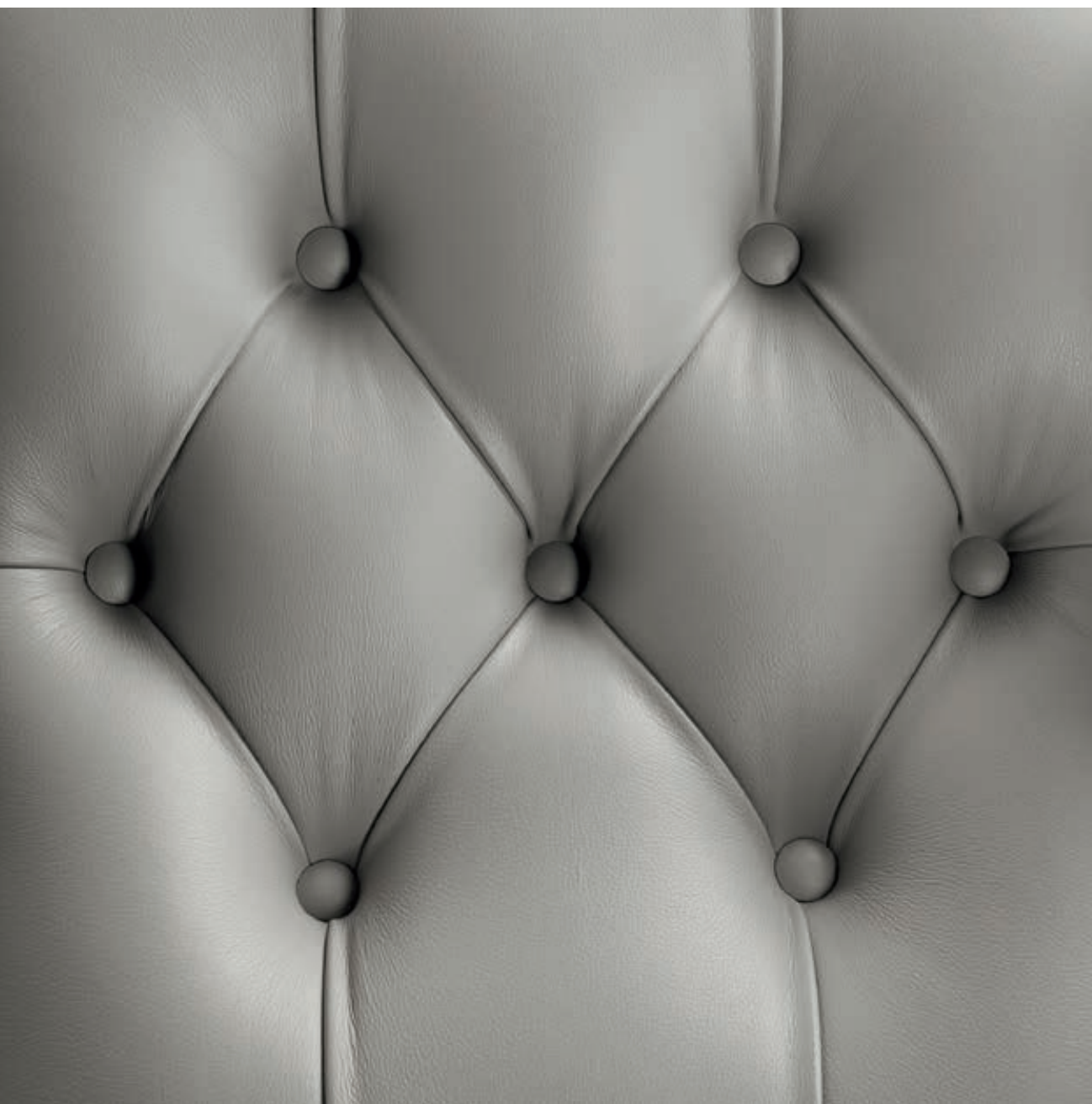

Il rivestimento è in Pelle Frau®, con una lavorazione manuale capitonné che decora il fronte dello schienale. Sul retro un filetto in pelle rifinisce lo schienale della poltrona.

Una cornice con quattro piedi in legno massello di frassino tinto moka decora la parte inferiore della seduta.

The upholstery is in Pelle Frau® leather with manual capitonné detailing that decorates the front of the backrest. The reverse of the armchair backrest is embellished with a leather trim. A frame with four feet in solid ash with a Moka stain decorates the bottom of the seat.

Le revêtement est en cuir Pelle Frau® avec une finition manuelle capitonnée qui enrichit le devant du dossier.

Au dos, un passepoil en cuir finit le dossier du fauteuil. Un cadre à quatre pieds en frêne massif teinté moka décore la partie inférieure de l'assise.

Der Bezug ist aus Pelle Frau®-Leder mit einer manuellen Capitonné-Verarbeitung, die die Front der Rückenlehne verziert. Auf der Rückseite vollendet eine Lederpaspelierung die Rückenlehne des Sessels. Ein Rahmen mit vier Füßen aus mokkafarben gebeizter Massivesche ziert den unteren Teil der Sitzfläche.



Roberto Lazzeroni si è accostato a questa sorta di icona del design con grande rispetto e affetto. L'ha osservata da ogni angolazione, ci si è seduto, l'ha toccata, vissuta. E ha capito che le proporzioni non erano più adatte alle moderne esigenze di comfort. Ha abbassato la seduta, aumentato la larghezza interna, alzato lo schienale per ottenere una posizione più rilassata e informale; ha aggiunto un poggiatesta, per creare una bergère o lounge chair ancora più accogliente, una sorta di nido o di isola in cui rifugiarsi per staccare dallo stress quotidiano.

Roberto Lazzeroni approached this design icon with the utmost respect and affection. He observed it from every angle, sitting on it, touching it, getting a feel for it. And he concluded that its proportions were no longer in keeping with the modern-day notion of comfort. He has lowered the seat, increased the internal width and raised the backrest to achieve a more relaxed and informal position; he has added a footrest to create an even more accommodating bergère or lounge chair, a kind of niche or haven away from the stress of daily life.

Roberto Lazzeroni a abordé ce type d'icône du design avec beaucoup de respect et d'affection. Il a observé ce fauteuil sous tous ses angles, il s'y est assis, il l'a touché, il l'a vécu. Et il a compris que ses proportions n'étaient plus adaptées aux exigences de confort modernes. Il a abaissé l'assise, augmenté la largeur interne, relevé le dossier pour obtenir une position plus détendue et informelle; il a ajouté un repose-pieds, pour créer une bergère ou un fauteuil de détente encore plus accueillant, une sorte de nid ou d'îlot où se réfugier pour échapper au stress quotidien.

Roberto Lazzeroni hat sich dieser Design-Ikone mit großem Respekt und Liebe genähert. Er studierte sie aus sämtlichen Blickwinkeln, er setzte sich darauf, er berührte und lebte sie. Und er verstand, dass die Proportionen für das moderne Komfortbedürfnis nicht mehr geeignet waren. Er machte die Sitzfläche niedriger, steigerte die interne Breite, erhöhte die Rückenlehne, um eine entspanntere und informellere Position zu erhalten; er fügte eine Fußauflage hinzu, um eine Bergère oder einen noch bequemeren Lounge Chair zu schaffen, eine Art Nest oder Insel, auf die man flüchten kann, um dem Alltagsstress zu entkommen.





↑ ↗ 2019 armchair, Pelle Frau® SC 26 Topo with plate in moka ash and golden metal parts
↗ Detail of the plate with golden arm and Saddle Extra Testa di moro covering



L'appoggio a terra è disponibile sia con puntali metallici in finitura dorata o canna di fucile sia con puntali metallici posteriori e ruote girevoli anteriori. La poltrona 2019 è disponibile anche nella versione corredata da un piattino ovale ruotante in massello di frassino e top in Saddle Extra Testa di moro, dove poter appoggiare i supporti Hi-tech, un libro o piccoli oggetti personali.

The leg system is available with metal caps with a gold or gunmetal grey finish, or with metal caps at the back and swivel castors at the front. The 2019 armchair is also available in a version with rotating oval plate in solid ash and top in Testa di moro-coloured Saddle Extra leather, where you can put down an electronic device, a book or other small personal belongings.

L'appui au sol est disponible soit avec des embouts métalliques en finition dorée ou canon de fusil, soit avec des embouts métalliques postérieurs et des roulettes pivotantes antérieures. Le fauteuil 2019 est également disponible dans la version équipée d'un petit plateau tournant ovale en frêne massif et d'un dessus en cuir Saddle Extra couleur brun foncé, où l'on pourra placer des supports Hi-tech, un livre ou de petits objets personnels.

Die Bodenaufgaben sind sowohl mit Fußkappen aus Metall mit goldfarbenem oder mattgrauem Finish erhältlich, als auch mit Fußkappen aus Metall hinten und Drehrollen vorne. Der Sessel 2019 ist auch in der Version mit ovaler Drehschale aus Massivesche und Oberseite aus Saddle Extra-Leder in der Farbe Schokobraun erhältlich, auf der man Hi-Tech-Träger, ein Buch oder kleine persönliche Gegenstände ablegen kann.



Archibald

CONCEPT

Partendo dalla sua seduta-icona Archibald, Wallpaper* Award per la sezione "Best Domestic Design" nel 2009, Jean-Marie Massaud crea un altro piccolo capolavoro. La poltroncina da tavolo è l'ultima nata della linea Archibald, che dieci anni fa si presentava come rivisitazione attualizzata della classica poltrona a pozzetto inglese.

Nata da un'attenta revisione di proporzioni, pesi e volumi, la nuova dining chair Archibald mantiene tutto il comfort della collezione, con un'allure più svelta e disinvolta che la rende particolarmente eclettica, ideale in ambienti contemporanei o, a contrasto, in contesti più classici. La scocca e i braccioli della poltroncina Archibald sono in poliuretano rigido ottenuto da stampo, mentre l'imbottitura interna è in poliuretano morbido stampato e ovatta poliestere. Il telaio della seduta è in multistrato di betulla, sempre con imbottitura in poliuretano espanso e ovatta. Il molleggio è ottenuto con molle elastiche.

CONCEPT

Inspired by his iconic Archibald chair, Wallpaper* Award in the "Best Domestic Design" section in 2009, Jean-Marie Massaud creates another little masterpiece. The dining chair is the most recent addition to the Archibald collection, which ten years ago arrived on the scene as a contemporary take on the classic English tub chair.

The result of an attentive review of proportions, weights and volumes, the new Archibald dining chair boasts all the comfort of the rest of the collection but has a sleeker, more casual allure that makes it particularly eclectic and perfect for both contemporary spaces and, conversely, more classic interiors. The shell and armrests of the Archibald dining chair are made from moulded rigid polyurethane while the internal padding consists of soft moulded polyurethane and polyester wadding. The frame, also padded in polyurethane foam and wadding, is made from birch plywood. Elastic springs.

CONCEPT

Partant de sa chaise emblématique Archibald, Wallpaper* Award pour la section "Best Domestic Design" en 2009, Jean-Marie Massaud crée un autre petit chef-d'œuvre. Le fauteuil de table est le dernier né de la ligne Archibald qui, il y a dix ans, se présentait comme une réinterprétation actualisée du fauteuil à assise ronde anglais classique.

La nouvelle chaise de salle à manger Archibald, fruit d'une étude attentive des proportions, des poids et des volumes, conserve tout le confort de cette collection, avec une allure plus simple et désinvolte qui la rend particulièrement éclectique, idéale dans des pièces contemporaines ou, au contraire, dans des contextes plus classiques. La coque et les accoudoirs du fauteuil Archibald sont en polyuréthane rigide moulé, tandis que le rembourrage intérieur est en polyuréthane souple moulé et ouate de polyester. Le cadre de l'assise est en multiplis de bouleau, toujours avec rembourrage en mousse de polyuréthane et ouate. La suspension est obtenue avec des ressorts élastiques.

CONCEPT

Ausgehend von seinem ikonischen Sessel Archibald - Wallpaper* Award in der Kategorie "Best Domestic Design" im Jahre 2009 - schafft Jean-Marie Massaud ein weiteres kleines Meisterwerk: Dieser Esszimmersessel ist der Neuzugang zur Linie Archibald, die sich vor zehn Jahren als aktualisierte Überarbeitung des klassischen englischen Cockpit-Sessels präsentierte.

Der neue Esszimmersessel Archibald entsteht aus einer sorgfältigen Überarbeitung von Proportionen, Gewichten und Volumen, er behält jedoch den ganzen Komfort der Kollektion bei. Mit einer schlankeren, ungezwungeneren Attitüde, die ihn besonders eklektisch macht. Ideal in modernen Räumen oder als Kontrastpunkt in einem klassischen Ambiente. Schale und Armlehnen des Sessels Archibald sind aus geformtem Hartpolyurethan, die innere Polsterung ist aus gegossenem weichem Polyurethan und Polyesterwatte. Der Rahmen der Sitzfläche ist aus Multischicht-Birkenholz, ebenfalls mit Polsterung aus Polyurethanschäum und Watte. Die Federung erfolgt durch elastische Federn.



La base a quattro gambe è realizzata in legno massello di frassino nelle finiture tinto Wengé o Moka, con feltrini o scivoli protettivi a scelta sulle estremità. Può essere rivestita in Pelle Frau® o in tessuto. La versione in pelle è impreziosita da cuciture a contrasto.

The 4-legged base is made from solid ash with a Wenge or Moka stain, and has felt pads or a choice of protective guides at the ends of the legs. It can be upholstered in Pelle Frau® leather or fabric. The leather version is embellished with contrast stitching.

La base à quatre pieds est en frêne massif dans les finitions teinté Wengé ou Moka, avec aux extrémités des feutres ou des patins de protection au choix. Il peut être revêtu de cuir Pelle Frau® ou de tissu. La version en cuir est ornée de coutures en contraste.

Die vierfüßige Basis ist aus Esche-Massivholz, das wengé- bzw. mokkafarben gebeizt ist; nach Wahl mit Filzdämpfern oder Schutzgleitern an den Füßen. Bezug aus Pelle Frau®-Leder oder Stoff. Die Lederversion wird durch Kontrastnähte bereichert.





↑ ↗ Archibald chair, Fabric Bouclé 104 with moka ash legs



Una poltroncina dal segno scolpito, netto, contemporaneo, ammorbidito da un tocco sartoriale che si rivela in ogni dettaglio: come il ricco movimento di pieghe sulla parte interna dello schienale. O l'accento di bracciolo, pensato come un bavero di camicia lasciato leggermente aperto con raffinata, studiata casualità.

A sculpted, clean, contemporary chair softened with a sartorial touch that is evident in every detail, like the sumptuous folds on the inside of the backrest. Or the understated armrest that resembles a shirt collar that has been left slightly open with a casualness that is both deliberate and undeniably elegant.

Un petit fauteuil au look sculpté, net et contemporain, adouci par une touche "haute couture" qui se révèle dans les moindres détails: comme par exemple le riche mouvement de plis sur la partie interne du dossier. Ou un début d'accoudoir, conçu comme un col de chemise laissé légèrement ouvert avec un caractère aléatoire raffiné et très étudié.

Ein Sessel, der sich skulpturenhaft, klar und zeitgemäß präsentiert. Gemildert wird seine Strenge durch einen Hauch sartorialer Kunst, die sich in jedem Detail enthüllt: wie in der üppigen Faltenbewegung auf der Innenseite der Rückenlehne oder in der angedeuteten Armlehne, die wie ein Hemdkragen gedacht ist, leicht geöffnet, mit raffinierter, studierter Lässigkeit.



Bolero Ravel

CONCEPT

Bolero Ravel: una presenza essenziale ma di grande personalità nel living, oggi rivista nelle misure e nelle proporzioni.

Una partitura sensuale fatta di suoni che si fondono armoniosamente nello spazio: Roberto Lazzeroni ha certo in mente l'ipnotico Bolero di Ravel quando progetta questo tavolo dalla linea slanciata e quasi sospesa, nonostante i materiali "importanti". Come il top in marmo che, unito ai sostegni tramite un distanziatore, sembra quasi galleggiare nello spazio. La sua geometria, lievemente a trapezio, accentua la percezione visiva di uno spessore ridotto al minimo. Sensazione evidenziata dal bordo, grazie a una raffinata lavorazione a smusso variabile, rivolta verso l'alto nei lati corti e verso il basso nei lati lunghi. I sostegni a tre montanti acquistano dinamismo grazie alla particolare sezione a triangolo smussato. L'effetto d'insieme è un'eleganza sottile, aerea.

CONCEPT

Bolero Ravel: an understated yet highly characteristic addition to the living room, revisited in terms of its size and proportions.

A sensual score of sounds that blend together harmoniously in space: Roberto Lazzeroni was clearly inspired by Ravel's hypnotic Bolero when he designed this sleek table which seems to be almost suspended in the air despite its "heavy" materials. Materials like the marble top which, attached to the supports using a spacer, almost appears to float in space. Its faintly trapeze-like shape accentuates the visual perception of a thickness reduced to the minimum. A sensation emphasised by the refined bevelled edges which slant upwards on the short sides and downwards on the long sides. The original tapered triangular section gives the 3-legged base greater dynamism. The overall effect is one of subtle, airy elegance.

CONCEPT

Bolero Ravel: une présence essentielle mais dotée d'une grande personnalité dans la salle de séjour, revue aujourd'hui en taille et en proportions.

Une partition sensuelle composée de sons qui se fondent harmonieusement dans l'espace: Roberto Lazzeroni a certainement en tête l'hypnotique Boléro de Ravel lorsqu'il conçoit cette table à la ligne élancée, presque suspendue, malgré ses matériaux "importants". Comme le plateau en marbre qui, uni aux supports par une entretoise, semble presque flotter dans l'espace. Sa géométrie légèrement trapézoïdale accentue la perception visuelle d'une épaisseur réduite au minimum. Une sensation soulignée par le bord, émoussé de façon variable grâce à un procédé raffiné, tourné vers le haut sur les côtés courts et vers le bas sur les côtés longs. Les supports à trois montants acquièrent un certain dynamisme grâce à la section spéciale en triangle émoussé. L'effet d'ensemble est une élégance subtile et aérienne.

KONCEPT

Bolero Ravel. Eine essentielle Präsenz im Wohnzimmer, die jedoch starke Persönlichkeit zeigt. Jetzt in neuen Größen und mit neuen Proportionen.

Eine sinnliche Partitur, aus Klängen gemacht, die harmonisch im Raum verschmelzen: Roberto Lazzeroni hatte gewiss den hypnotischen Bolero von Ravel im Sinn, als er diesen Tisch mit seiner schlanken Linie entwirft, die trotz der "bedeutenden" Materialien schwerelos wirkt. Wie die Tischplatte aus Marmor, die mit einem Abstandstück mit den Beinen verbunden ist und beinahe im Raum zu schweben scheint. Ihre leicht trapezförmige Geometrie unterstreicht die visuelle Wahrnehmung einer auf das Mindestmaß reduzierten Dicke. Dieses Gefühl wird durch den Rand betont, der dank einer raffinierten Verarbeitung mit variabler Abschrägung an den kurzen Seiten nach oben und an den langen Seiten nach unten gerichtet ist. Die Stützstruktur mit drei Beinen erhält dank dem speziellen Querschnitt in Form eines abgerundeten Dreiecks Dynamik. Der Gesamteindruck ist eine zarte, luftige Eleganz.



Il piano in marmo è ricavato da un'unica lastra sagomata a botte, con i bordi rastremati.

Può essere in marmo Calacatta Oro o marmo Fior di Pesco. Entrambi sono disponibili con finitura lucida, trattata con una vernice poliestere che garantisce una maggiore resistenza della superficie evitando l'assorbimento dei liquidi, o semilucida, trattata con un olio idrorepellente dall'aspetto più naturale.

The top is made from a single slab of barrel-shaped marble with tapered edges. It can come in Calacatta Gold or Fior di Pesco marble. Both are available with a polished finish, treated with a polished paint that improves the resistance of the surface preventing the absorption of liquids, or a semi-polished finish, treated with a more natural looking water-repellent oil.

Le plateau en marbre est constitué d'une seule plaque en forme de tonneau, avec les bords effilés.

Il peut être en marbre Calacatta Or ou en marbre Fleur de Pêcher. Les deux sont disponibles avec une finition polie, traitée avec un vernis polyester qui assure une plus grande résistance de la surface en évitant l'absorption de liquides, ou semi-polie, traitée avec une huile hydrofuge qui donne un aspect plus naturel.

Die Tischplatte ist fassförmig, weist verjüngte Kanten auf und ist aus einer einzigen Marmorplatte gehauen: in den Versionen Calacatta Oro Marmor oder Fior di Pesco Marmor. Beide sind mit Glanzfinish erhältlich, mit Polyesterlack behandelt, der einen größeren Oberflächenwiderstand garantiert und das Eindringen von Flüssigkeiten verhindert, oder mit Mattglanzfinish, mit wasserabweisendem Öl behandelt, das ein natürlicheres Aussehen verleiht.





↑ ↗ **Bolero Ravel** table, brilliant Calacatta Gold marble with Canaletto walnut structure
↗ Detail of the Poltrona Frau logo on the solid wood structure



Bolero Ravel ha il basamento a cavalletto autoportante, con tre montanti dal caratteristico profilo a sezione triangolare. Gambe in legno massello di frassino tinto Wengé o in massello di noce Canaletto. Piastre di ancoraggio e distanziali in acciaio verniciato nero.

Bolero Ravel has a self-supporting easel structure base consisting of three legs with distinctive triangular cross-section. Legs in wenge-coloured solid ash wood or solid Canaletto walnut. Mounting plates and spacers in black lacquered steel.

Bolero Ravel dispose d'un piétement en chevalet autoportant, avec trois montants ayant un profil triangulaire caractéristique. Pieds en frêne massif teinté Wengé ou en noyer Canaletto massif. Plaques d'ancrage et entretoises en acier peint en noir.

Der Unterbau von Bolero Ravel hat ein selbsttragendes Gestell mit drei Beinen und charakteristischem Profil mit dreieckigem Querschnitt. Die Beine sind aus wengefarbig gebeizter Massivesche oder aus "Canaletto" Nuss Massivholz. Verankerungsplatten und Abstandstücke aus schwarz lackiertem Stahl.



Jean-Marie Massaud

Clayton

CONCEPT

Jean-Marie Massaud aggiunge due nuovi elementi alla collezione Clayton. La poltrona girevole e la panca con cuscino rappresentano due ulteriori tasselli nella sua ricerca formale di sintesi tra eleganza senza tempo ed estrema modernità.

La serie Clayton nasce con il divano omonimo, creazione sontuosa di ricercata sartorialità e, al tempo stesso, radicalmente contemporanea. In essa Jean-Marie Massaud esprime la sua peculiare idea di design: una visione che unisce il senso del bello legato a raffinate tecniche artigianali, a una profonda indagine nelle pieghe del vivere quotidiano. Arredi di un'eleganza quasi d'altri tempi per materiali, finiture e lavorazioni, paragonabili alla ricca complessità di un abito haute couture, ma funzionali, accoglienti e sempre perfettamente a loro agio nei codici contemporanei, con un'allure vagamente modernista.

Poltrona girevole e panca Clayton possono essere rivestiti totalmente in Pelle Frau® o in abbinamento all'ampia gamma di tessuti Poltrona Frau.

CONCEPT

Jean-Marie Massaud adds two new elements to the Clayton collection. The swivel armchair and bench with cushion represent two further examples of his quest to seamlessly combine timeless elegance with extreme modernity.

The Clayton series was launched with the sofa of the same name, a sumptuous creation distinctive for its sartorial elegance yet radically contemporary at the same time. The collection perfectly summarises Jean-Marie Massaud's original design approach, a vision that combines the aesthetic beauty of refined artisan techniques with an in-depth examination of everyday living. Elegant furnishings whose materials, finishes and processes give them an almost olde-world feel, comparable to the rich complexity of a haute couture dress but functional, welcoming and always perfectly at home in the contemporary setting with their vaguely modernist allure.

Clayton swivel armchair and bench can be completely upholstered in Pelle Frau® leather or in Pelle Frau® leather combined with the wide range of Poltrona Frau fabrics.

CONCEPT

Jean-Marie Massaud ajoute deux nouveaux éléments à la collection Clayton. Le fauteuil pivotant et le banc avec coussin représentent deux autres étapes de sa recherche formelle de synthèse entre élégance intemporelle et modernité extrême.

La série Clayton est née avec le canapé du même nom, une création somptueuse de "couture sur mesure" à la fois raffinée et radicalement contemporaine. Jean-Marie Massaud y exprime son idée particulière du design: une vision qui allie le sens de la beauté lié à des techniques artisanales raffinées, à une recherche approfondie sur tous les aspects de la vie quotidienne. Des meubles d'une élégance presque passée en termes de matériaux, finitions et exécutions, comparables à la riche complexité d'une robe haute couture, mais aussi fonctionnels, accueillants et toujours parfaitement à leur aise dans les codes contemporains, avec une allure vaguement moderniste.

Le fauteuil pivotant et le banc Clayton peuvent être entièrement revêtus de cuir Pelle Frau®, ou bien en assortiment avec la vaste gamme de tissus Poltrona Frau.

KONCEPT

Jean-Marie Massaud ergänzt die Kollektion Clayton um zwei neue Elemente. Der Drehsessel und die Sitzbank mit Kissen stellen zwei weitere Mosaiksteine in seiner formalen Suche nach der Synthese zwischen zeitloser Eleganz und extremer Moderne dar.

Die Serie Clayton entsteht mit dem gleichnamigen Sofa, einer prunkvollen Kreation mit ausgesuchter sartorialer Verarbeitung, die gleichzeitig radikal modern ist. Mit ihm bringt Jean-Marie Massaud seine besondere Vorstellung von Design zum Ausdruck: Eine Vision, die den Sinn für das Schöne, verbunden mit raffinierten Handwerkstechniken, mit einer tiefgehenden Erforschung aller Facetten des alltäglichen Lebens vereint. Einrichtungsobjekte mit einer Eleganz, die beinahe an vergangene Zeiten erinnern, was Materialien, Details und Verarbeitungen angeht, die mit der üppigen Komplexität eines Haute Couture-Kleides verglichen werden können, die jedoch funktional und einladend sind und perfekt zu den zeitgemäßen Stil-Codes passen. Mit einem leicht modernistisch angehauchten Flair.

Drehsessel und Sitzbank Clayton können vollständig mit Pelle Frau®-Leder bezogen sein oder mit einer Kombination aus der umfangreichen Auswahl an Poltrona Frau-Stoffen.



↑ ↗ Clayton armchair, Pelle Frau® Soul Diana / Fabric Giano 9 lighter side

↑ Detail of the special 3D stitching, which creates a tight weave of little leather diamonds that produce an elegant, typically haute-couture effect.

↑ Detail of the ruthenium metal hinge



La poltrona girevole ha un'ampia, confortevole seduta impreziosita da delicate impunture a X realizzate a mano con filo a contrasto.

La base girevole a quattro razze è in acciaio con trattamento galvanico finitura Ruthenium. È dotata di un meccanismo che permette la rotazione della poltroncina a 360° e ritorno alla posizione di partenza.

The Clayton swivel armchair has a large, comfortable seat.

The 4-spoke swivel base is in steel with galvanic treatment and Ruthenium finish. It is equipped with a mechanism that enables the chair to swivel 360° and return to its original position.

Le fauteuil pivotant Clayton a une large assise confortable.

La base pivotante à quatre rayons est en acier avec traitement galvanique finition Ruthénium. Elle est équipée d'un mécanisme qui permet au fauteuil de pivoter sur 360° et de revenir à sa position initiale.

Der Drehsessel Clayton hat eine breite, bequeme Sitzfläche.

Das 4-armige Drehkreuz ist aus Stahl mit galvanischer Behandlung mit Ruthenium-Finish. Es verfügt über einen Mechanismus, der die Drehung des Sessels um 360° und die Rückkehr in die Ausgangsposition ermöglicht.



↑ ↗ Clayton bench, Fabric Vega 135 with cylindrical cushion in Pelle Frau® Soul Otis
↑ Detail of the ruthenium foot



La panca, attrezzabile con cuscino cilindrico, si rivela un elemento particolarmente versatile nell'arredo. Snella ed essenziale, ha anch'essa la struttura realizzata in acciaio con leggera imbottitura in poliuretano espanso. La seduta riprende il motivo impunturato a X comune a tutta la collezione. I piedi a lama sono in acciaio con trattamento galvanico finitura Ruthenium.

The bench, which can be accessorised with a cylindrical cushion, is a particularly versatile item of furniture. Slender and minimalist, its structure is also made from steel and has light polyurethane foam padding. The seat is decorated with the X-shaped stitched motif present throughout the collection. The blade-shaped feet are made from steel with galvanic treatment and Ruthenium finish.

Le banc, qui peut être équipé d'un coussin cylindrique, se révèle un élément d'ameublement particulièrement polyvalent. Svelte et essentiel, il possède lui aussi une structure en acier avec un léger rembourrage en mousse de polyuréthane. L'assise reprend le motif de piqûres en X qui est commun à toute la collection. Les pieds en lame sont en acier avec traitement galvanique, finition Ruthénium.

Die Sitzbank, die mit einem zylindrischen Kissen ausgestattet werden kann, ist ein besonders vielseitiges Einrichtungselement. Sie ist schlank und essentiell und hat ebenfalls eine Stahlstruktur mit leichter Polsterung aus Polyurethanschaum. Die Sitzfläche nimmt das X-Steppmuster auf, das der gesamten Kollektion gemeinsam ist. Die Kufenfüße sind aus Stahl mit galvanischer Behandlung mit Ruthenium-Finish.



Il cuscino opzionale cilindrico è disponibile in tessuto o in Pelle Frau®. In quest'ultima versione è caratterizzato da una particolare cucitura tridimensionale che crea una fitta trama a piccoli rombi.

The optional cylindrical cushion is available in fabric or Pelle Frau® leather. The leather cushion has distinctive 3D stitching which creates a tight weave of little diamonds.

Le coussin cylindrique en option est disponible en tissu ou en cuir Pelle Frau®. Dans cette dernière version, il se caractérise par une couture tridimensionnelle particulière qui crée une trame dense de petits losanges.

Das optionale zylindrische Kissen ist aus Stoff oder Pelle Frau®-Leder erhältlich. Bei der letztgenannten Version ist es durch eine besondere dreidimensionale Naht gekennzeichnet, die ein dichtes Gewebe aus kleinen Rhomben erzeugt.





Get Back

CONCEPT

Dopo Let it Be e Come Together, disegnati per Poltrona Frau rispettivamente nel 2017 e 2018, Ludovica e Roberto Palomba progettano un terzo sistema di sedute che è un nuovo omaggio ai Beatles. Il nome Get Back nasce dal ritornello, "Get back, get back, get back to where you once belonged". Un testo giocosamente programmatico per un progetto che vuole rappresentare un ritorno alla comodità, a uno spazio accogliente creato su misura, dove potersi sentire davvero a casa.

La struttura degli schienali è realizzata con massello di faggio e pioppo, multistrato di betulla e tamponamenti con pannelli in faesite. Il telaio della struttura base è invece realizzato in alluminio da trafilatura e massello di tiglio per le parti rivestite. Elementi in poliuretano espanso ottenuti da stampo sono inseriti sulle parti terminali degli schienali e negli angoli del telaio. L'imbottitura di base e schienale è in poliuretano espanso, mentre nei braccioli è in poliuretano e ovatta poliesterica. Get back può essere rivestito completamente in Pelle Frau® o nell'abbinamento della Pelle Frau® con i cuscini sedile e schienale in tessuto.

CONCEPT

After Let it Be and Come Together, designed for Poltrona Frau in 2017 and 2018 respectively, Ludovica and Roberto Palomba have designed a third seating system that pays homage to the Beatles. Get Back is inspired by the refrain, "Get back, get back, get back to where you once belonged". A playfully schematic text for a project that represents a return to comfort, to a welcoming tailor-made space where you can really feel at home.

The backrest structure is made of solid beech and poplar, birch plywood and infill produced from hardboard panels. The frame of the basic structure is made of die-cast aluminium and solid tulip wood for the covered parts. Elements in moulded polyurethane foam are inserted in the ends of the backrests and the corners of the frame. The base and backrest are padded with polyurethane foam while the armrests are padded with polyurethane and polyester padding. Get Back can be upholstered completely in Pelle Frau® leather or in a combination of Pelle Frau® leather with fabric seat and backrest cushions.

CONCEPT

Après Let it Be et Come Together, conçus pour Poltrona Frau respectivement en 2017 et 2018, Ludovica et Roberto Palomba conçoivent un troisième système de sièges, qui est un nouvel hommage aux Beatles. Le nom Get Back est né du refrain, «Get back, get back,

get back to where you once belonged". Un texte ludiquement programmatique pour un projet qui veut représenter un retour à la commodité, à un espace accueillant créé sur mesure, où l'on peut se sentir vraiment chez soi.

La structure des dossiers est en hêtre et peuplier massif, bouleau multiplis et panneaux en faésite. En revanche le cadre de la structure de base est fait d'aluminium étiré et de tiglio massif pour les parties revêtues. Des éléments en mousse de polyuréthane moulée sont insérés à l'extrémité des dossiers et aux coins du cadre. Le rembourrage de la base et du dossier est en mousse de polyuréthane, tandis que celui des accoudoirs est en polyuréthane et ouate de polyester. Get back peut être entièrement revêtu de cuir Pelle Frau® ou dans la combinaison du cuir Pelle Frau® avec les coussins d'assise et de dossier en tissu.

CONCEPT

Nach Let it Be und Come Together, die respektive 2017 und 2018 für Poltrona Frau designt wurden, entwerfen Ludovica und Roberto Palomba ein drittes Sitzmöbelsystem, das eine neuerliche Hommage an die Beatles darstellt. Der Name Get Back entsteht aus dem Refrain "Get back, get back, get back to where you once belonged". Ein Text, der auf spielerische Weise programmatisch für ein Projekt ist, das eine Rückkehr zur Gemütlichkeit, zu einem maßgeschneiderten, einladenden Raum darstellen will, in dem man sich wirklich zuhause fühlen kann.

Die Struktur der Rückenlehnen ist aus Massivbuche, Massivpappel, Multischicht-Birkenholz und einem Unterbau aus Spanplatten gemacht. Der Rahmen der Basisstruktur ist hingegen aus gezogenem Aluminium und Massiv-Tulipierholz für die bezogenen Teile. Elemente aus gegossenem Polyurethanschaum sind auf den Enden der Rückenlehnen und in den Ecken des Rahmens eingefügt. Die Polsterung von Basis und Rückenlehne ist aus Polyurethanschaum, die der Armlehnen hingegen aus Polyurethan und Polyesterwatte. Get Back kann vollständig mit Pelle Frau®-Leder bezogen sein oder in der Kombination Pelle Frau®-Leder mit Sitzkissen und Rückenlehnenkissen aus Stoff gewählt werden.



Il divano Get Back nasce da un'approfondita ricerca sul comfort. Linee generose, ampie e aperte, schienali inclinati che invitano al relax, numerosi elementi componibili da accostare liberamente in tante composizioni diverse. Un effetto d'insieme di grande leggerezza dato dalla struttura sospesa, sostenuta da semplici piedi in fusione d'alluminio.

The Get Back sofa is the product of in-depth research into comfort. Generous, spacious and open lines, reclined backrests that encourage relaxation, numerous modular elements to combine freely in lots of different compositions. A very light overall effect created by the suspended frame, supported by simple cast aluminium feet.

Le canapé Get Back est le résultat d'une recherche approfondie sur le confort. Des lignes généreuses, amples et ouvertes, des dossiers inclinés qui invitent à la détente, de nombreux éléments modulaires à combiner en toute liberté en de nombreuses compositions différentes. Un effet d'ensemble d'une grande légèreté donnée par la structure suspendue, soutenue par de simples pieds en fonte d'aluminium.

Das Sofa Get Back entsteht aus einer intensiven Recherche zum Komfort. Großzügige, breite und offene Linien, geneigte Rückenlehnen, die zum Entspannen einladen, zahlreiche Anbauelemente, die in vielen unterschiedlichen Kompositionen frei zusammengestellt werden können. Ein Gesamtbild, das große Leichtigkeit vermittelt, da die Struktur, die von einfachen Füßen aus Aluminiumguss getragen wird, zu schweben scheint.





↑ ↗ Get Back sofa, Pelle Frau® SC 66 India
↑ Detail of the armrest side and of the foot



Il molleggio della seduta è ottenuto con cinghie elastiche intrecciate. Cuscino sedile con imbottitura in piume ed inserto stabilizzante in poliuretano espanso. Cuscino schienale con imbottitura in piume a camere differenziate. Piedi in fusione di alluminio con finitura Ruthenium e puntali in nylon nero.

The seat spring system consists of interwoven elastic belts. Seat cushion with down padding and stabilising insert in polyurethane foam. Backrest cushion with down padding in separate chambers. Cast aluminium feet with Ruthenium finish and black nylon caps.

La suspension de l'assise est obtenue avec des sangles élastiques tressées. Coussin d'assise avec rembourrage en plumes et insert stabilisateur en mousse de polyuréthane. Coussin de dossier avec rembourrage en plumes à zones différenciées. Pieds en fonte d'aluminium avec finition Ruthénium et embouts en nylon noir.

Die Federung der Sitzfläche erfolgt durch elastische Flechtriemen. Sitzkissen mit Daunepolsterung und Stabilisierungseinlage aus Polyurethanschaum. Rückenlehnenkissen mit Daunepolsterung in getrennten Kammern. Füße aus Aluminiumguss mit Ruthenium-Finish und Schutzkappen aus schwarzem Nylon.



L'apparente informalità di Get Back nasconde un'attenzione assoluta al dettaglio. Seduta e schienale si fondono in un unico elemento leggerissimo, percorso da un piping sottile che lo ridisegna come un segno di matita. Gli angoli arrotondati rendono le superfici ancora più invitanti e un bracciolo in pelle arricchito da preziosi dettagli di cucitura abbraccia lateralmente la seduta, sottolineando la morbidezza delle forme.

The apparent informality of Get Back conceals its close attention to detail. The seat and backrest merge together in a single, extremely light element decorated with thin piping that makes it look as if it has been designed in pencil. The rounded corners make the surfaces even more inviting and a leather armrest enriched with precious stitching embraces the seat from the side, underlining the softness of its forms.

L'apparente désinvolture de Get Back cache une attention absolue aux détails. L'assise et le dossier se fondent en un seul élément très léger, parcouru d'un passepoil fin qui le redessine comme un trait de crayon. Les coins arrondis rendent les surfaces encore plus accueillantes, et un accoudoir en cuir enrichi de précieuses coutures embrasse l'assise latéralement, en soulignant la douceur de ses formes.

Die scheinbare Informalität von Get Back verbirgt eine absolute Liebe zum Detail. Sitzfläche und Rückenlehne verschmelzen zu einem einzigen, federleichten Element, das von einer schmalen Paspelierung durchzogen wird, die es wie mit Bleistiftstrich nachzeichnet. Die abgerundeten Kanten machen die Oberflächen noch einladender. Eine Armlehne aus Leder, die mit kostbaren Nähten verziert ist, umarmt die Sitzfläche von der Seite her und unterstreicht die Weiche der Formen.

↑ ↗ Get Back sofa, Pelle Frau® SC 66 India with cushions in Fabric Damie 429.031

↗ Get Back sofa, Pelle Frau® SC 66 India

↑ Detail of leather frame





Martha

CONCEPT

Un guscio, quasi una capsula che accoglie e protegge senza chiudersi in se stessa. La poltrona Martha, di Roberto Lazzeroni, riesce nella difficile impresa di coniugare comfort e leggerezza. Forme morbide e materiali a contrasto per un'eleganza ariosa, rilassata, moderna.

Martha nasce dall'incontro dei due elementi principali della scocca, entrambi in poliuretano rigido ottenuto da stampo. Seduta e braccioli fanno parte di un'unica linea sinuosa, aperta, con le due estremità protese verso l'esterno. Lo schienale curvo e leggermente imbottito sembra fluttuare nell'aria, in realtà è fissato al guscio con un sistema a scomparsa. Il gioco dei colori e degli accostamenti materici contribuisce a sottolineare la linea fluida e leggera di Martha.

CONCEPT

A shell, almost a capsule, that houses and protects without closing itself off. The Martha armchair by Roberto Lazzeroni achieves the difficult task of combining comfort and lightness. Soft forms and contrasting materials for an airy, relaxed, modern elegance.

Martha is born from the encounter of the two main elements of the frame, both in moulded rigid polyurethane. The seat and armrests form part of a single sinuous open profile, the two extremities projecting outwards. The curved and slightly padded backrest appears to float in the air but is actually fixed to the frame with a hidden system. The colour effects and material combinations emphasize the fluidity and lightness of Martha.

CONCEPT

Une coquille, presque une capsule qui accueille et protège sans se refermer sur elle-même. Le fauteuil Martha, de Roberto Lazzeroni, réussit la difficile tâche d'allier confort et légèreté. Des formes douces et des matières contrastées pour une élégance aérienne, décontractée et moderne.

Martha est né de la rencontre des deux éléments principaux de la coque, tous deux en polyuréthane rigide obtenu par moulage. L'assise et les accoudoirs font partie d'une même ligne sinueuse et ouverte, dont les deux extrémités sont dirigées vers l'extérieur. Le dossier cintré et légèrement rembourré a l'air de flotter dans les airs, mais il est en fait fixé à la coque avec un système escamotable. Le jeu des couleurs et des combinaisons de matériaux contribue à souligner les lignes fluides et légères de Martha.

KONZEPT

Eine Schale, beinahe eine Kapsel, die aufnimmt und schützt, ohne sich in sich selbst zu verschließen. Dem Sessel Martha von Roberto Lazzeroni gelingt das schwierige Unterfangen, Komfort mit Leichtigkeit zu kombinieren. Weiche Formen und gegensätzliche Materialien für eine luftige, entspannte, moderne Eleganz.

Martha entsteht aus der Begegnung der zwei Hauptelemente des Aufbaus, die beide aus gegossenem Hartschaum gefertigt sind. Sitzfläche und Armlehnen sind Teil einer einzigen geschwungenen, offenen Linie, deren zwei Enden sich nach außen strecken. Die gebogene, leicht gepolsterte Rückenlehne scheint in der Luft zu schweben; in Wirklichkeit ist sie mit einem einziehbaren System an der Schale befestigt. Das Spiel der Farben und der Materialkombinationen trägt zur Betonung der fließenden, leichten Linie von Martha bei.



L'esterno della scocca è ricoperto da un ricco guscio in cuoio Saddle Extra, mentre l'interno può essere rivestito a scelta in Pelle Frau® o in tessuto. Preziose cuciture a vista, eseguite manualmente con filo a contrasto, sottolineano la combinazione dei due materiali. Completa il tutto un soffice cuscino sfoderabile in Pelle Frau® o in tessuto.

The outside of the frame is upholstered with a rich shell of Saddle Extra Leather while the inside can be covered in Pelle Frau® leather or fabric. The combination of the two materials is emphasised by the elegant visible-contrast hand-stitching. A soft cushion with removable cover in Pelle Frau® leather or fabric completes the product.

L'extérieur de la coque est recouvert d'un riche cuir Cuoio Saddle Extra, tandis que l'intérieur peut être revêtu, au choix, de cuir Pelle Frau® ou de tissu. De précieuses coutures apparentes, exécutées à la main avec un fil contrasté, soulignent la combinaison des deux matériaux. Un coussin moelleux déhoussable en cuir Pelle Frau® ou en tissu complète l'ensemble.

Die Außenseite des Aufbaus ist mit einer üppigen Schale aus Saddle Extra-Kernleder bezogen, die Innenseite kann nach Wahl mit Pelle Frau®-Leder oder Stoff bezogen werden. Wertvolle sichtbare Nähte, die in Kontrastfarbe von Hand ausgeführt werden, unterstreichen die Kombination der zwei Materialien. Vollendet wird das Ganze durch ein weiches Kissen mit abnehmbarem Bezug aus Pelle Frau®-Leder oder Stoff.





↑ ↗ Martha armchair, Saddle Extra Polvere / Pelle Frau® Nest Silice with moka ash base
↗ Detail of the backrest and of the solid wood base



Un cavalletto in legno a sezione triangolare sostiene il tutto. Una leggera inclinazione della seduta verso il dorso favorisce un comfort ottimale e accentua il design dinamico della poltroncina. La base a quattro gambe è realizzata in massello di frassino, disponibile nelle finiture Wengé e Moka.

The entire product is supported by a triangular-section wooden easel structure. The seat's slight incline towards the back ensures optimal comfort and emphasises the armchair's dynamic design. The four-legged base is made from solid ash available in the Wengé and Moka finishes.

Un chevalet en bois à section triangulaire supporte l'ensemble. Une légère inclinaison de l'assise vers l'arrière favorise un confort optimal et accentue le design dynamique du petit fauteuil. La base à quatre pieds est en frêne massif, disponible dans les finitions Wengé et Moka.

Als Stütze dient ein Gestell aus Holz mit dreieckigem Querschnitt. Die leichte Neigung der Sitzfläche in Richtung Rücken bietet optimalen Komfort und betont das dynamische Design des Sessels. Die vierfüßige Basis ist aus Massivesche mit wenge- oder mokkafarbenem Finish.



Turner

CONCEPT

La libreria girevole Turner nasce nel 1963 come Modello 823 dal genio di Gianfranco Frattini (1926-2004), architetto e designer, uno dei protagonisti nell'epoca d'oro del design italiano.

Ispirata alle classiche librerie inglesi da centro stanza, destinate ai "libri del cuore" da tenere sempre a portata di mano, la libreria girevole Turner è tuttavia all'avanguardia nella concezione. La struttura portante a tre livelli si sviluppa verticalmente come un edificio, e ad ogni piano è dotata di scanalature che fungono da binari e che permettono di aggiungere o togliere una serie di pannelli divisorii, creando a piacere diverse combinazioni in un gioco sempre nuovo di pieni e di vuoti. Il basamento è in metallo di forma circolare, realizzato in acciaio verniciato nero. Completa il tutto il logo Poltrona Frau e la firma dell'architetto, incisi a laser al centro della colonna sotto al top.

CONCEPT

Created by the masterful architect and designer Gianfranco Frattini (1926-2004), one of the trailblazers of the golden era of Italian design, the Turner swivel bookcase first saw the light in 1963 as Modello 823.

Inspired by the classic English freestanding bookcases, perfect for keeping your most treasured books close by at all times, the Turner swivel bookcase nonetheless boasts a cutting-edge design. The 3-level supporting structure rises vertically like a building, each floor furnished with grooves that act as rails and enable you to add or remove a series of dividing panels to create different combinations as you desire in an ever-changing game of solids and voids. The circular base is made from black painted steel. The bookcase is completed by the Poltrona Frau logo and the signature of the architect, laser-engraved at the centre of the column under the top.

CONCEPT

La bibliothèque tournante Turner est née en 1963, en tant que Modèle 823, du génie de Gianfranco Frattini (1926-2004), architecte et designer, l'un des protagonistes de l'âge d'or du design italien.

La bibliothèque tournante Turner, qui s'inspire des bibliothèques anglaises classiques

que l'on place au centre de la pièce, destinées aux "livres du cœur" à tenir toujours à portée de main, est néanmoins à l'avant-garde de la conception. La structure portante à trois niveaux se développe verticalement comme un édifice, et est équipée à chaque étage de rainures qui servent de rails et permettent d'ajouter ou d'enlever une série de panneaux de séparation, créant différentes combinaisons à votre choix, dans un jeu toujours nouveau de pleins et de vides. Le piétement est en métal, de forme circulaire, fabriqué en acier peint en noir. Le tout est complété du logo Poltrona Frau et de la signature de l'architecte, gravés au laser au centre de la colonne sous le sommet.

CONCEPT

Das Drehbücherregal Turner entstand 1963 als Modello 823 des Genies Gianfranco Frattini (1926-2001), einem Architekten und Designer, der im goldenen Zeitalter des italienischen Designs zu den Protagonisten zählte.

Das Drehbücherregal Turner wird durch die klassischen englischen Bücherregale für die Zimmermitte inspiriert, das den "Lieblingsbüchern" gewidmet ist, die man stets zur Hand haben möchte, es weist jedoch eine zukunftsweisende Konzeption auf. Die Tragestruktur mit ihren drei Ebenen entwickelt sich senkrecht wie ein Gebäude, und jedes Stockwerk ist mit Rillen versehen, die als Schienen dienen, dank denen eine Reihe von Trennwänden hinzugefügt oder entfernt werden kann. Auf diese Weise können unterschiedliche Kombinationen eines immer neuen Spiels mit vollen und leeren Räumen gestaltet werden. Vollendet wird das Gesamtbild durch das Poltrona Frau-Logo und die Signatur des Architekten, die mit Laser in die Säulenmitte unter der Oberseite eingraviert sind.



Il top è in multistrato di betulla rivestito da un doppio strato in noce Canaletto rifinito nella parte inferiore a controbilanciare. È sormontato da un piano girevole di forma circolare, realizzato in MDF e ricoperto in preziosa Pelle Frau® SC o in cuoio Saddle Executive.

The top is in birch plywood covered with a double layer of Canaletto walnut refined in the lower part to act as a counterbalance. It is crowned with a circular rotating surface made from MDF and covered with precious Pelle Frau® SC leather or Saddle Executive leather.

Le dessus est en bouleau multiplis revêtu d'une double couche en noyer Canaletto avec une finition dans la partie inférieure pour contrebalancer l'effet. Il est surmonté d'un plateau tournant de forme circulaire, fabriqué en MDF et recouvert de cuir précieux Pelle Frau® SC ou de cuir cuoio Saddle Executive.

Die Oberseite ist aus Multischicht-Birkenholz und mit einer doppelten Schicht "Canaletto" Nuss verkleidet, die im unteren Teil zum Ausgleich verziert ist. Über ihr befindet sich eine kreisrunde Drehfläche aus MDF mit Bezug aus kostbarem Pelle Frau® SC-Leder oder aus Saddle Executive-Leder.





Turner è composta da una struttura portante interna in metallo racchiusa in una colonna centrale realizzata con pannelli in multistrato di betulla impiallacciati in noce Canaletto. Stessi materiali per i piani intermedi, dotati di scanalature in massello di noce Canaletto per l'inserimento dei 21 piani divisori, 7 per ogni livello. Questi ultimi hanno il bordo realizzato in massello di noce Canaletto. Un kit di 3 pannelli aggiuntivi può essere acquistato separatamente per arricchire ulteriormente la libreria.

Turner consists of an internal supporting structure in metal enclosed in a central column made with birch plywood panels with Canaletto walnut veneer. The same materials for the intermediate shelves, furnished with solid Canaletto walnut grooves to house the 21 dividing panels, 7 for each level. The latter have solid Canaletto walnut edges.

Turner se compose d'une structure portante interne en métal contenue dans une colonne centrale fabriquée en panneaux de bouleau multiplis plaqué noyer Canaletto. Les mêmes matériaux sont utilisés pour les étages intermédiaires, munis de rainures en noyer Canaletto massif pour y insérer 21 éléments de séparation, 7 pour chaque niveau. Ces derniers ont le bord en noyer Canaletto massif.

Turner besteht aus einer internen Tragestruktur aus Metall, die in einer zentralen Säule aus Paneelen aus Multischicht-Birkenholz mit Furnier aus "Canaletto" Nuss eingeschlossen ist. Die gleichen Materialien kommen bei den Zwischenflächen zum Einsatz, die mit Rillen aus "Canaletto" Nuss-Massivholz versehen sind, in die die 21 Trennflächen eingesetzt werden, 7 für jede Ebene. Der Rand dieser Flächen ist aus "Canaletto" Nuss-Massivholz gemacht. Ein Kit mit 3 zusätzlichen Paneelen zur weiteren Bereicherung des Bücherregals ist getrennt erhältlich.





Vertigo

CONCEPT

Il progetto Vertigo è un'architettura radicale. Gli elementi sono ridotti all'essenziale e ciascuno svolge la sua funzione con rigore e eleganza.

Il daybed che vive due volte. Algido e sensuale come la protagonista del film cult di Alfred Hitchcock. Un progetto che fa della doppia identità il suo tratto originale. La lucentezza del metallo e l'opacità del cuoio. La linearità della struttura e la morbidezza delle cuscinate. La tecnica del meccanismo e l'artigianalità delle cuciture sartoriali. La capacità di trasformarsi da divano a letto, con un semplice gesto di rotazione dello schienale.

Anche l'habitat ideale di Vertigo è duplice. L'ufficio executive, dove si presta a brevi pause di relax per le dimensioni contenute, il design lineare e l'ergonomia. Ma anche la casa, dove il divano si trasforma ed accoglie gli ospiti nella soluzione letto senza che il comfort e il design ne risultino compromessi.

CONCEPT

The architecture of Vertigo is radical in design. The elements have been stripped back to their bare essentials, with each serving its purpose precisely and elegantly.

The daybed that lives twice. Cool and sensual, like the stars of Alfred Hitchcock's cult films. A design whose originality lies in this dual identity. The lustre of the metal and the opacity of the leather. The linearity of the structure and the softness of the cushioning. The technology of its mechanism and the craftsmanship of its tailored stitching. The ability to transform itself from a sofa into a bed with a simple rotation of the backrest.

Vertigo's ideal habitat is also twofold: the executive office, where it lends itself to short, relaxing breaks thanks to its compact size, linear design and ergonomics, but also the home, where the sofa transforms into a bed to offer guests a place to sleep without compromising comfort and design.

CONCEPT

Le projet Vertigo est une architecture radicale. Les éléments sont réduits à l'essentiel et chacun exerce sa fonction avec rigueur et élégance.

Le divan-lit qui a deux vies. Froid et sensuel

comme la protagoniste du film culte d'Alfred Hitchcock. Ce projet a comme trait original sa double identité. L'éclat du métal et l'opacité du cuir. La linéarité de la structure et le moelleux des coussins. La technique du mécanisme et le savoir-faire artisanal des coutures sartoriales. La capacité de se transformer de canapé en lit, d'un simple geste de rotation du dossier.

L'habitat idéal de Vertigo est double lui aussi. Le bureau de direction, où il accueille les invités et se prête à de courtes pauses de relax grâce à sa petite taille, son design linéaire et son ergonomie. Mais aussi la maison, où le canapé se transforme en lit et accueille les invités sans compromettre aucunement le confort et le design.

KONCEPT

Das Projekt Vertigo ist eine radikale Architektur. Die Elemente sind auf das Wesentliche reduziert und jedes von ihnen erbringt seine Funktion mit Strenge und Eleganz.

Das Daybed, das zweimal lebt. Eiskalt und sinnlich wie die Hauptdarstellerin des Kultfilms von Alfred Hitchcock. Ein Projekt das die doppelte Identität zu seinem Unterscheidungsmerkmal macht. Der Glanz des Metalls und die Mattheit des Kernleders. Die Linearität der Struktur und die Weichheit der Polsterungen. Die Technik des Mechanismus und die Kunstfertigkeit der sartorialen Nähte. Die Fähigkeit, sich mit einer einfachen Drehung der Rückenlehne vom Sofa in ein Bett zu verwandeln.

Vertigo hat ebenfalls zwei ideale Lebensräume. Das Executive-Büro, in dem es sich mit seinen geringen Abmessungen, dem linearen Design und der Ergonomie für kurze Entspannungspausen anbietet. Aber auch die privaten vier Wände, wo sich das Sofa verwandelt und die Gäste in der Bett-Konfiguration empfängt, ohne dass Komfort und Design dadurch beeinträchtigt werden.





I rivestimenti sono in cuoio, pelle o tessuto con impunture a vista. I due cuscini rettangolari permettono diversi utilizzi di Vertigo. Posizionati ai lati e fissati con preziose cinture in cuoio ai due cuscini a cilindro, diventano confortevoli braccioli. Disposti sullo schienale fungono da poggiareni e diventano guanciali nel set daybed.

The upholstery is offered in in saddle-leather, leather or fabric with visible stitching. The two rectangular pillows make it possible to use Vertigo in many different ways. When placed at the sides and attached to the two bolster cushions with exquisite belts made of saddle-leather, they become comfortable armrests. Alternatively, when laid on the backrest they become lumbar cushions, or can be used as pillows when the sofa transforms into a daybed.

Les revêtements sont en cuir, en cuir sellerie ou en tissu avec piqûres apparentes. Les deux coussins rectangulaires permettent d'utiliser Vertigo de différentes façons. Placés aux côtés et fixés aux deux coussins cylindriques avec de précieuses lanières en cuir, ils deviennent de confortables accoudoirs. Posés contre le dossier ils servent de cale-reins et dans le set divan-lit ils deviennent des oreillers.

Die Bezüge sind aus Kernleder, Leder oder Stoff mit sichtbaren Steppnähten. Die zwei rechteckigen Kissen gestatten unterschiedliche Verwendungsmöglichkeiten von Vertigo. Werden sie auf den Seiten positioniert und mit kostbaren Gurten aus Kernleder an den zwei zylinderförmigen Kissen festgemacht, verwandeln sie sich in bequeme Armlehnen. Positioniert man sie an der Rückenlehne, werden sie zu Lendenstützen, und in der Daybed-Konfiguration zu Kopfkissen.



Il daybed porta all'estremo la tecnicità del meccanismo, lo mette a nudo senza compromessi, ne fa elemento estetico grafico e asciutto completamente a vista. Il complesso sistema di leve e snodi rende il movimento veloce e preciso. Basta impugnare la maniglia sotto la seduta spostandola verso il basso e poi tirare verso l'esterno la barra sul retro: il meccanismo si schiude a compasso, posizionando Vertigo nella configurazione letto.

The daybed brings the technicality of its mechanism to an extreme, baring it without compromise to become a dry and aesthetic element which is completely exposed. The complex system of levers and joints makes its movement fast and precise. Simply grasp the handle under the seat and push it down, then pull out the bar on the back: the mechanism unfolds with a pivot motion to arrange Vertigo in its bed configuration.

Le divan-lit porte à l'extrême la technicité du mécanisme, le dépouille sans compromis, en fait un élément esthétique graphique et sec entièrement visible. Le système complexe de leviers et d'articulations rend le mouvement rapide et précis. Il suffit de saisir la poignée sous le siège et de la déplacer vers le bas, puis de tirer la barre sur l'arrière vers l'extérieur: le mécanisme s'ouvre en compas, mettant Vertigo en configuration de lit.

Das Daybed treibt den technischen Aufbau des Mechanismus auf die Spitze, es legt ihn bloß ohne Kompromisse, es macht ihn zu einem ästhetischen Element, das grafisch rein ist, und sich vollständig offenbart. Das komplexe Hebel- und Gelenksystem ermöglicht eine rasche und präzise Bewegung. Es genügt, den Griff unter der Sitzfläche in die Hand zu nehmen, nach unten zu schieben und dann die Stange auf der Rückseite nach außen zu ziehen: Der Mechanismus öffnet sich zirkelartig und bringt Vertigo in die Bett-Konfiguration.





Fidelio Console

CONCEPT

Fidelio. Una collezione versatile di contenitori progettata da Roberto Lazzeroni per tutti gli spazi della casa. La nuova consolle sorprende per il contrasto tra grande leggerezza visiva e ricchezza negli accostamenti materici, un connubio che la rende un pezzo ideale per l'arredo del living contemporaneo.

Il design è volutamente asciutto, i materiali preziosi. Una struttura "aperta", essenziale e rigorosa, che incontra un piano in marmo Emperador o Calacatta Oro dalle mille striature, con finitura lucida o semilucida. O che può essere, a scelta, rivestito nel caldo colore del cuoio Saddle Extra.

La consolle si aggiunge infatti al low cabinet, alla cassettera, ai tavolini, alla lampada e a tutti gli altri elementi della collezione, segnata da dettagli funzionali che diventano elementi estetici fortemente caratterizzanti.

CONCEPT

Fidelio. A versatile collection of storage units designed by Roberto Lazzeroni for all domestic spaces. The new console table catches the eye for the contrast between its remarkable visual lightness and the richness of the material combinations, a balance that makes it ideal for furnishing the contemporary living room.

The design is deliberately clean and the materials fine. An "open" structure, minimalist and rigorous, combined with an Emperador or Calacatta gold marble table top with myriad veins and a polished or semi-polished finish. On request, it can also be upholstered in warm Saddle Extra leather.

The console table joins the low cabinet, the chest of drawers, the side tables, the lamp and all of the other elements of the collection, notable for functional details which become highly distinctive aesthetic elements.

CONCEPT

Fidelio. Une collection polyvalente d'éléments de rangement, conçue par Roberto Lazzeroni pour tous les espaces de la maison. La nouvelle consolle surprend par le contraste qu'elle offre entre une grande légèreté visuelle et

une richesse de combinaisons de matières, un assortiment qui en fait une pièce idéale pour l'aménagement d'une salle de séjour contemporaine.

Le design est intentionnellement épuré, les matières sont précieuses. Une structure "ouverte", essentielle et rigoureuse, qui rencontre un plateau en marbre Emperador ou Calacatta Or aux mille veinures, avec finition polie ou semi-polie. Ou qui peut être revêtue, au choix, du cuir cuoio Saddle Extra en couleur chaude.

Cette consolle s'ajoute au Low cabinet, au caisson, aux tables basses, à la lampe et à tous les autres éléments de cette collection, marquée par des détails fonctionnels qui deviennent des éléments esthétiques fortement distinctifs.

CONCEPT

Fidelio. Eine vielseitige Schrankmöbelkollektion, die von Roberto Lazzeroni für alle Räume des Heims entworfen wurde. Die neue Konsole überrascht durch den Gegensatz zwischen der großen visuellen Leichtigkeit und den üppigen Materialzusammenstellungen. Eine Kombination, die sie zu einem idealen Einrichtungsobjekt zeitgemäßer Living-Bereiche macht.

Gewollt sauberes Design, kostbare Materialien. Eine "offene", essentielle und strenge Struktur, die auf eine Platte aus Emperador Marmor oder Calacatta Oro Marmor mit tausend Maserungen und Glanz- bzw. Mattglanzfinish trifft. Oder die auch nach Wahl mit der warmen Farbe von Saddle Extra-Leder bezogen werden kann.

Die Konsole ergänzt nämlich die Kollektion mit Multimediaschrank, Schubladenschrank, Beistelltischen, Lampe und allen anderen Elementen der Serie, deren besonderes Kennzeichen funktionale Details sind, die zu stark prägenden ästhetischen Elementen werden.



Il piano in marmo è completato da un sottopiano in MDF verniciato opaco nero antigraffio, e la parte inferiore è rinforzata da una rete tecnica che ne garantisce la resistenza.

Il piano può essere, a scelta, anche in multistrato di betulla rivestito in cuoio Saddle Extra. In questo caso la parte inferiore è in Pelle Frau® in abbinamento cromatico.

The marble top is completed with a supporting MDF panel with a non-scratch matt black painted finish, and the underneath is strengthened with a technical mesh to guarantee its resistance. The top can also come in birch plywood upholstered with Saddle Extra leather. In this case the underneath is in matching Pelle Frau® leather.

Le plateau en marbre est complété par un dessous de plateau en MDF peint en noir mat anti-rayures, et la partie inférieure est renforcée par une grille technique qui garantit sa résistance. Le plateau peut aussi, au choix, être fait de bouleau multiplis revêtu de cuir Saddle Extra. Dans ce cas, la partie inférieure est en cuir Pelle Frau® en combinaison chromatique.

Die Marmorplatte wird durch einen Unterbau aus MDF mit mattschwarzem Kratzschutzanstrich vervollständigt, und die untere Oberfläche ist mit einem technischen Netz verstärkt, das die Platte widerstandsfähiger macht. Die Platte kann nach Wahl auch aus Multischicht-Birkenholz mit Bezug aus Saddle Extra-Leder gefertigt sein. In diesem Fall ist die Unterseite mit farblich abgestimmtem Pelle Frau®-Leder bezogen.





↑ ↗ **Fidelio Console**, Saddle Extra Polvere top with Ash in a moka stain structure
↗ Detail of the steel spacer with a brass-finish galvanic treatment



La base, in legno massello di frassino tinto Moka o Wengé, sostiene i due montanti doppi dalla caratteristica sezione triangolare. Le piastre per l'ancoraggio dei piani sono realizzate in acciaio e verniciate in colore nero opaco. Distanziali in acciaio spazzolato verniciati nella finitura ottone naturale.

The base, in solid ash with a Moka or Wengé stain, supports the two double uprights with characteristic triangular section. The plates for mounting the tops are made from steel and painted matt black. Spacers in brushed steel with a natural brass finish.

La base, en frêne massif teinté Moka ou Wengé, supporte les deux montants doubles, à section triangulaire caractéristique. Les plaques d'ancrage des plateaux sont en acier peint couleur noir mat. Les entretoises sont en acier brossé peint avec finition laiton naturel.

Die Basis aus massivem Eschenholz, das mokka- oder wengéfarben gebeizt ist, stützt die zwei doppelten Ständer mit ihrem charakteristischen dreieckigen Querschnitt. Die Verankerungsplatten der Flächen sind aus mattschwarz lackiertem Stahl. Abstandstücke aus gebürstetem Stahl mit natürlichem Messingfinish.



Glenn

CONCEPT

Il celebre pianista canadese Glenn Gould era talmente affezionato al suo sgabello da pianoforte personale, in realtà una vecchia sedia adattata dal padre ai suoi particolarissimi criteri di seduta, al punto da rifiutarsi di suonare senza.

E proprio allo sgabello da piano del grande musicista si è ispirato Roberto Lazzeroni per disegnare Glenn, un comodo pouf che può essere utilizzato indifferentemente anche come panchetta o poggiatesta. In realtà era stato concepito proprio come tale, a naturale completamento della nuova poltrona 2019. La seduta, in morbida Pelle Frau®, è infatti arricchita da una lavorazione manuale che riprende quella sullo schienale della poltrona, quel capitonné ormai simbolo della perizia artigianale e della qualità del marchio Poltrona Frau. La personalità, la grande armonia e l'equilibrio nelle proporzioni hanno reso Glenn un elemento d'arredo autonomo e versatile, che si inserisce con facilità in ogni ambiente, da solo o in abbinamento ad altri mobili.

CONCEPT

Famous Canadian pianist Glenn Gould was so attached to his personal piano stool "in reality an old chair which his father adapted to his own highly idiosyncratic seating requirements" that he refused to play without it.

And it was the great musician's piano stool that provided Roberto Lazzeroni with the inspiration to design Glenn, a comfortable pouf that can also be used as a bench or footrest. In reality, it was deliberately designed this way, acting as a natural complement for the new 2019 armchair. In fact, the soft Pelle Frau® leather seat is enriched with handmade detailing identical to that on the armchair's backrest, the capitonné processing that has come to symbolise the quality and artisan expertise of the Poltrona Frau brand. Glenn's personality, great harmony and balanced proportions make it an independent and versatile item of furniture that is at home in any setting, whether on its own or combined with other furnishings.

CONCEPT

Le célèbre pianiste canadien Glenn Gould aimait tellement son tabouret de piano personnel, en fait une vieille chaise adaptée par son père à ses critères d'assise très spéciaux, qu'il a refusé de jouer sans lui.

Et c'est précisément le tabouret de piano de ce grand musicien qui a inspiré Roberto Lazzeroni pour concevoir Glenn, un pouf commode qui peut aussi être utilisé indifféremment comme banc ou comme repose-pieds. En fait, il avait été conçu comme tel, comme un complément naturel pour le nouveau fauteuil 2019. L'assise, en cuir Pelle Frau® moulé, est en effet enrichie d'un travail manuel qui reprend celui réalisé sur le dossier du fauteuil, le capitonnage qui est devenu le symbole de la qualité et du savoir-faire de la marque Poltrona Frau. Sa personnalité, sa grande harmonie et ses proportions équilibrées ont fait de Glenn un élément de décoration autonome et polyvalent, qui s'intègre facilement dans toutes les pièces, seul ou bien en combinaison avec d'autres meubles.

CONCEPT

Der berühmte kanadische Pianist Glenn Gould hing so sehr an seinem persönlichen Klavierhocker, der in Wirklichkeit ein alter Stuhl war, den sein Vater an seine ganz speziellen Sitzkriterien angepasst hatte, dass er sich weigerte, ohne ihn zu spielen.

Und am Klavierhocker des großen Musikers inspirierte sich Roberto Lazzeroni bei seinem Entwurf für Glenn, einen bequemen Pouf, der sowohl als Sitzbank als auch als Fußbank verwendet werden kann. In Wirklichkeit wurde er als solche konzipiert, als eine Art natürliche Ergänzung zum neuen Sessel 2019. Die Sitzfläche aus weichem Pelle Frau®-Leder wird nämlich durch eine manuelle Verarbeitung bereichert, mit der die Capitonné-Verarbeitung auf der Rückenlehne des Sessels aufgenommen wird, die mittlerweile Symbol der handwerklichen Fertigkeit und der Qualität der Marke Poltrona Frau ist. Die Persönlichkeit, die große Harmonie und die ausgewogenen Proportionen machen Glenn zu einem autonomen, vielseitigen Einrichtungsobjekt, das sich mit Leichtigkeit in jedes Ambiente einfügt, alleine oder in Kombination mit anderen Möbeln.



↑ ↗ Glenn ottoman, Pelle Frau® SC 26 Topo
↗ Detail of the cushion edge and of the moka stained ash structure



La struttura in multistrato di betulla ha la base in massello di frassino tinto Wengé o Moka, con quattro gambe snelle che danno un senso di leggerezza all'insieme. L'imbottitura del sedile è in poliuretano espanso, mentre il molleggio è ottenuto con cinghie elastiche.

The birch plywood frame has a solid ash base with Wenge or Moka stain, with four slender legs that add a touch of lightness to the overall effect. The seat is padded with polyurethane foam while the spring system consists of elastic belts.

La structure en bouleau multiplis a une base en frêne massif teinté Wengé ou Moka, avec quatre pieds minces qui donnent à l'ensemble un sentiment de légèreté. L'assise est rembourrée avec de la mousse de polyuréthane, tandis que la suspension est obtenue grâce à des sangles élastiques.

Die Struktur aus Multischicht-Birkenholz weist eine Basis aus wenge- oder mokkafarben gebeizter Massivesche auf, mit vier schmalen Beinen, die dem Gesamtbild ein Gefühl der Leichtigkeit verleihen. Die Polsterung des Sitzes ist aus Polyurethanschaum, die Federung hingegen erfolgt durch elastische Riemen.



Grant

CONCEPT

Tristan Auer disegna per Poltrona Frau una collezione di pouf dall'eleganza nomade, versatile e trasversale: le sedute Grant vivono con la stessa disinvoltura negli spazi pubblici o residenziali, singolarmente o accostate in combinazioni personalizzabili.

L'ispirazione creativa nasce da un mix di suggestioni: Grant come lo stile ironico e un po' dandy del divo hollywoodiano Cary e l'aplomb militare dell'eroico generale Ulysses. Richiami ai codici degli sport equestri e alle ampie e lussuose automobili anteguerra. Grant racchiude in sé l'essenza tutta maschile di un'eleganza sobria, asciutta, priva di ostentazione, su cui riecheggia l'eco nostalgica di una golden age stilistica ed esistenziale.

L'elemento comune a tutti i modelli è la particolare lavorazione De Luxe: un intreccio che decora la struttura perimetrale dei pouf quando questa è rivestita in Pelle Frau®. Il motivo è realizzato con fasce in Pelle Frau® a 45°, mentre un filetto nello stesso materiale delimita la seduta ed è sempre in abbinamento al rivestimento della base.

CONCEPT

Tristan Auer has designed a collection of ottomans for Poltrona Frau which stand out for their nomadic, versatile and flexible elegance: the Grant seats are equally at home in public and residential settings, on their own or in bespoke combinations.

The inspiration for the Grant collection comes from different sources: the ironic and slightly dandy style of Hollywood legend Cary and the military aplomb of heroic general Ulysses. There are also nods to equestrianism and the large luxury cars of the pre-war period. Grant encapsulates the pure masculine essence of a clean, understated and completely unostentatious elegance, evoking the nostalgia of a stylistic and existential golden age.

The common denominator of all the items is the distinctive De Luxe pattern: a latticework that decorates the external frame of the ottomans upholstered in Pelle Frau® leather. The motif consists of strips of handwoven Pelle Frau® leather at 45° angles, while a piping in the same material, always matching the cover of the base, frames the seat.

CONCEPT

Tristan Auer conçoit pour Poltrona Frau une collection de poufs d'une élégance nomade, polyvalente et transversale: les sièges Grant vivent avec la même désinvolture dans les espaces publics ou résidentiels, un par un ou bien associés dans des combinaisons personnalisables.

L'inspiration créative est née d'un mélange de suggestions: Grant comme le style ironique et un peu dandy de la star hollywoodienne Cary, et l'aplomb militaire du général héroïque Ulysses. Des renvois aux codes des sports équestres et aux voitures grandes et luxueuses d'avant la guerre. Grant incarne l'essence absolument masculine d'une élégance sobre, aride et sans ostentation, sur laquelle résonne l'écho nostalgique d'un âge d'or stylistique et existentiel.

L'élément commun à tous les modèles est le travail De Luxe particulier: un entrelacs qui décore la structure périmétrale des poufs lorsqu'elle est revêtue de cuir Pelle Frau®. Le motif est réalisé avec des bandes en cuir Pelle Frau® à 45°, tandis qu'un passepoil dans le même cuir délimite l'assise et est toujours combiné avec le revêtement de la base.

KONZEPT

Tristan Auer designt für Poltrona Frau eine Pouf-Kollektion mit nomadenhafter, vielseitiger und transversaler Eleganz: Die Sitzmöbel Grant leben mit der gleichen Nonchalance in öffentlichen Räumen oder in Wohnräumen, einzeln oder in personalisierbaren Kombinationen.

Die kreative Inspiration entsteht aus einer Mischung von Suggestionen: Grant hat sowohl den ironischen, dandyhaften Stil von Hollywood-Star Cary, als auch das militärische Aplomb des heldenhaften Generals Odysseus. Mit Verweisen auf die Stilcodes der Reitsportarten und auf die breiten, luxuriösen Automobile aus der Vorkriegszeit. Grant umfasst die vollkommen männliche Essenz einer schlichten, reinen Eleganz, die frei von jeder Zurschaustellung ist, in der das nostalgische Echo eines goldenen stilistischen und existenziellen Zeitalters nachhallt.

Das Element, das allen Modellen gemeinsam ist, besteht in der speziellen Flechtverarbeitung, die die Umfangs-Struktur des Poufs schmückt, wenn dieser mit Pelle Frau®-Leder bezogen ist. Das Motiv wird mit Streifen aus Pelle Frau®-Leder im 45°-Winkel erzeugt, während eine Paspelierung aus dem gleichen Material die Sitzfläche begrenzt und stets farblich passend zum Bezug der Basis ist.



Tre dimensioni: un piccolo pouf da 60×40 cm, rivestito interamente in Pelle Frau®, e due modelli “A” e “B” in diverse finiture, entrambi disponibili nei formati 110×110 e 140×80 cm e decorati da due cinte che avvolgono verticalmente la struttura del pouf, scomparendo sotto la seduta. Alla base delle cinte sono poste delle fibbie in acciaio come ulteriore elemento decorativo. I pouf Grant di tipo “A” hanno una struttura perimetrale rivestita sempre in Pelle Frau® e un cuscino seduta disponibile in Pelle Frau® o in tessuto.

Three sizes: a small 60×40 cm ottoman entirely upholstered in Pelle Frau® leather, and two versions, “A” and “B”, in different finishes, both available in the 110×110 and 140×80 cm size and decorated with two belts wrapped vertically around the frame of the pouf which disappear under the seat. The “A” Grant ottomans have an external frame upholstered in handwoven Pelle Frau® leather and a seat cushion available in Pelle Frau® leather or fabric.

Trois dimensions: un petit pouf de 60×40 cm, entièrement revêtu de cuir Pelle Frau®, et deux modèles “A” et “B” en différentes finitions, tous deux disponibles en dimensions 110×110 et 140×80 cm, et décorés de deux sangles qui enveloppent verticalement la structure du pouf, en disparaissant sous l’assise. Les poufs Grant de type “A” ont une structure périmétrale toujours revêtue de cuir Pelle Frau®, et un coussin d’assise disponible en cuir Pelle Frau® ou en tissu.

Es gibt ihn in drei Größen: ein kleiner Pouf 60×40 cm, der vollkommen mit Pelle Frau®-Leder bezogen ist, und zwei Modelle - “A” und “B” - mit unterschiedlichem Finish, die beide in den Formaten 110×110 und 140×80 cm erhältlich sind. Sie sind mit zwei Riemen verziert, die die Struktur des Poufs in senkrechter Richtung umgeben, um dann unter der Sitzfläche zu verschwinden. Die Poufs Grant Typ “A” weisen eine Umfangs-Struktur auf, die stets mit Pelle Frau®-Leder bezogen ist, sowie ein Sitzkissen, das aus Pelle Frau®-Leder oder Stoff gemacht sein kann.

↑ ↗ Grant ottoman 140×80 De Luxe type A, Pelle Frau® Soul Amy base / Fabric Shine Beige seat cushion

↗ Grant ottoman 60×40 De Luxe, Pelle Frau® Soul Amy

↗ Grant ottoman 140×80 De Luxe type B, Pelle Frau® Soul Amy





↑ ↗ Grant ottoman 140×80 type B with arms, Pelle Frau® Soul Amy base and piping / Fabric Shine Beige seat cushion and arms
↑ Grant ottoman 140×80 De Luxe type B with arms, Pelle Frau® Soul Amy



I modelli "B" sono caratterizzati da una base sempre ricoperta in Pelle Frau® e da una seduta integrata nella struttura. Il rivestimento perimetrale può essere in Pelle Frau® o in tessuto. Nel formato 140×80 cm è inoltre disponibile una versione con Kit braccioli, composta da due coppie di cuscini rettangolari aggiuntivi fermati alle fasce verticali. In questo caso le cinte avvolgono la seduta e sono dotate di bottoni automatici per bloccare i cuscini bracciolo.

The "B" items have a base covered in Pelle Frau® leather and a seat that is integrated into the structure. The external upholstery is available in Pelle Frau® leather or fabric. For the 140×80 cm size, there is also a version with an armrest kit, which consists of two pairs of additional rectangular cushions attached to the vertical strips. In this case, the belts wrap around the seat and come with snap buttons to hold the armrest cushions in place.

Les modèles "B" se caractérisent par une base toujours recouverte de cuir Pelle Frau® et par une assise intégrée dans la structure. Le revêtement périmétral peut être en cuir Pelle Frau® ou en tissu. Dans le format 140×80 cm, une version avec un kit d'accoudoirs est également disponible, composée de deux paires de coussins rectangulaires supplémentaires fixés sur les bandes verticales. Dans ce cas, les sangles s'enroulent autour du siège et sont dotées de boutons automatiques pour fixer les coussins d'accoudoir.

Die Modelle "B" sind durch eine Basis gekennzeichnet, die stets mit Pelle Frau®-Leder bezogen ist, sowie durch eine Sitzfläche, die in der Struktur integriert ist. Der Umfangs-Bezug kann aus Pelle Frau®-Leder oder Stoff sein. Im Format 140×80 cm ist überdies eine Version mit Armlehnen-Kit verfügbar, das aus zwei Paaren zusätzlicher rechteckiger Kissen besteht, die an den senkrechten Streifen befestigt sind. In diesem Fall umfassen die Riemen die Sitzfläche und sind mit Druckknöpfen zur Befestigung der Armlehnenkissen versehen.



La struttura dei pouf e delle sedute è in multistrato di betulla.

Le imbottiture perimetrali, delle sedute e dei braccioli sono in poliuretano espanso. Due cinte decorative avvolgono verticalmente la struttura del pouf. Alla base delle cinte sono poste delle fibbie in acciaio con trattamento galvanico ruthenium.

The frame of the poufs and seats is made from birch plywood. The external padding of the seats and armrests is in polyurethane foam. Two decorative belts are wrapped vertically around the frame of the ottoman. At the base of the belts there are steel buckles with ruthenium galvanic treatment.

La structure des poufs et des sièges est en bouleau multiplis. Les rembourrages périmétraux des assises et des accoudoirs sont en mousse de polyuréthane. Deux sangles décoratives s'enroulent verticalement autour de la structure du pouf. À la base des sangles se trouvent des boucles en acier avec traitement galvanique couleur ruthénium.

Die Struktur des Poufs und der Sitzflächen ist aus Multischicht-Birke. Die Polsterung des Umfangs, der Sitzflächen und der Armlehnen ist aus Polyurethanschaum. Zwei Zierriemen umfassen die Struktur des Hockers in senkrechter Richtung. An der Basis der Riemen befinden sich Schnallen aus Stahl mit galvanischer Ruthenium-Beschichtung.

↑ Detail of the handwoven leather upholstery (used only in the De Luxe items)

↗ Grant ottoman 60×40 De Luxe, Pelle Frau® Soul Amy

↗ Grant ottoman 110×110 De Luxe type A, Pelle Frau® Soul Amy base / Fabric Shine Beige seat cushion

↗ Grant ottoman 140×80 De Luxe type B, Pelle Frau® Soul Amy

↗ Grant ottoman 140×80 type B with arms, Pelle Frau® Soul Amy base and piping / Fabric Shine Beige seat cushion and arms





Billie

CONCEPT

In occasione dei cento anni dalla nascita di Max Huber, Poltrona Frau omaggia il celebre grafico-artista svizzero con Billie e Dizzy, collezione di tappeti realizzati selezionando dall'archivio due opere inedite su carta, rispettivamente del 1936 e del 1947. I disegni originali sono rimasti inalterati nelle proporzioni e negli spessori delle linee e sono stati semplicemente adattati alle dimensioni dei tappeti.

Il tappeto Billie prende il suo nome da Billie Holiday, una delle più belle e malinconiche voci jazz di inizio '900. Omaggio a un genere musicale molto amato dall'artista e che ha influenzato il suo lavoro.

Il tappeto Billie è interamente realizzato a mano su telai di legno con la tecnica dell'annodatura a nodo tibetano per ottenere una superficie d'uso molto compatta e morbida. È composto al 50% di lana e al 50% di lino, fibre naturali accuratamente selezionate che regalano al tappeto un aspetto vellutato e leggermente lucente, con effetti di chiaroscuro e di diversa percezione cromatica a seconda della direzione in cui viene visto il manto. Il tappeto Billie è contraddistinto da un'etichetta in cuoio cucita a mano sul retro, con impresso il marchio Poltrona Frau. Sul retro del tappeto è ricamata la firma di Max Huber.

CONCEPT

To mark the hundredth anniversary of the birth of Max Huber, Poltrona Frau pays homage to the famous Swiss artist and graphic designer with Billie and Dizzy, a collection of rugs based on drawings of two unproduced works taken from the archive and dating respectively to 1936 and 1947. The two original designs selected have remained unchanged in terms of their proportions and the thickness of their lines and have simply been adapted to the dimensions of the rugs.

Billie is a tribute to Billie Holiday, one of the most beautiful and soulful jazz voices of the early 20th century. A genre of music much loved by the artist and a passion that influenced his work.

Billie is entirely hand-knotted on wooden looms with a denser Tibetan knot to create a very compact and soft surface. It is 50% wool and 50% linen, natural fibres that give the rug a velvety and slightly glossy appearance with chiaroscuro and different colour effects depending on your angle of perspective. The Billie carpet characterized by a saddle-leather label hand-sewn and stamped with the Poltrona Frau logo. Onto the back of the rug is embroidered the Max Huber's signature.

CONCEPT

À l'occasion du 100e anniversaire de la naissance de Max Huber, Poltrona Frau rend hommage au célèbre graphiste suisse avec Billie et Dizzy, une collection de tapis fabriqués en sélectionnant dans les archives deux œuvres sur papier inédites, respectivement de 1936 et de 1947. Les deux dessins originaux choisis sont restés inchangés dans leurs proportions et épaisseurs de lignes, et ont simplement été adaptés aux dimensions des tapis.

Billie fait référence à Billie Holiday, l'une des voix jazz les plus belles et mélancoliques du début des années 1900. Un genre musical très apprécié par cet artiste et une passion qui a influencé son œuvre.

Billie est entièrement faite à la main sur des cadres en bois en utilisant la technique du nouage avec un nœud tibétain et avec une densité plus forte, afin d'obtenir une surface d'emploi très douce et compacte. Il est composé à 50 % de laine et 50 % de lin, fibres naturelles qui donnent au tapis un aspect velouté et légèrement brillant, avec des effets de clair-obscur et une perception chromatique différente en fonction de la direction d'où on le voit. Billie se distingue par une étiquette en cuir cousue à la main sur laquelle est imprimée la marque Poltrona Frau. Sur le dos du tapis est brodée la signature de Max Huber.

KONCEPT

Hundert Jahre nach der Geburt von Max Huber würdigt Poltrona Frau den berühmten Schweizer Grafiker und Künstler mit Billie und Dizzy. Diese Teppichkollektion wurde nach einer Selektion zweier unveröffentlichter Werke auf Papier aus dem Archiv angefertigt, die respektive aus dem Jahr 1936 und 1947 stammen. Die Proportionen und Dicken der Linien aus den zwei ausgewählten Originalzeichnungen wurden nicht verändert, sondern ganz einfach an die Dimensionen der Teppiche angepasst.

Billie bezieht sich auf Billie Holiday, eine der schönsten und melancholischsten Stimmen des Jazz zu Beginn des 20. Ein Musikgenre, das der Künstler besonders liebte, und eine Leidenschaft, die seine Werke beeinflusst hat.

Billie wird vollständig von Hand auf Holzrahmen geknüpft. Billie wird mit einem tibetanischen Knoten und mit stärkerer Dichte gefertigt, um eine besonders kompakte und weiche Oberfläche zu erhalten. Billie besteht zu 50% aus Wolle und zu 50% aus Leinen, Naturfasern, die dem Teppich ein samtiges, leicht glänzendes Aussehen verleihen. Mit Hell-Dunkel-Effekten und einer unterschiedlichen Farbwahrnehmung, die vom Blickwinkel abhängt, von dem aus man die Oberfläche ansieht. Billie ist durch ein handgenähtes Lederetikett mit eingprägter Poltrona Frau-Marke gekennzeichnet. Auf der Rückseite des Teppichs ist die Signatur von Max Huber aufgestickt.

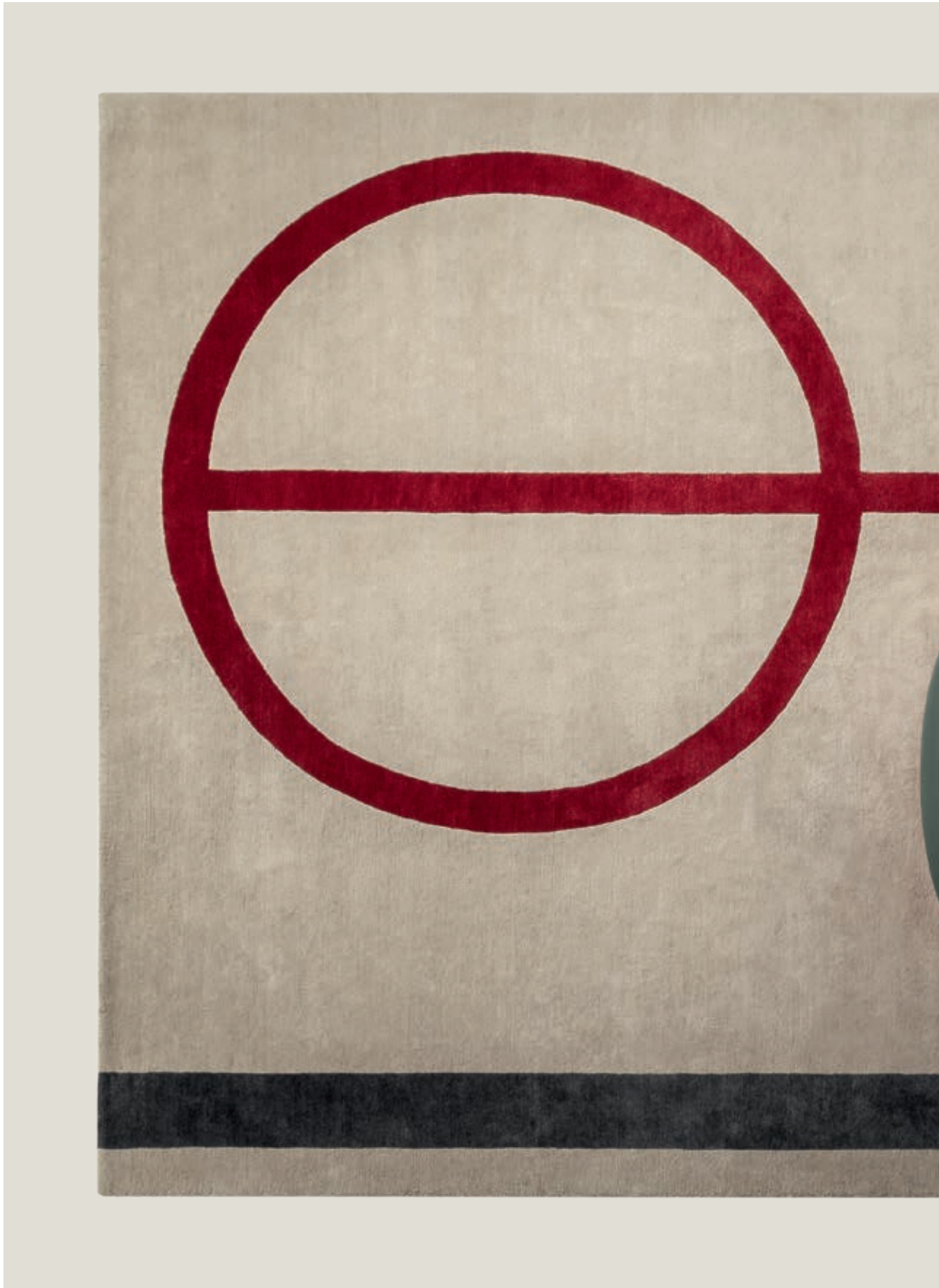

↑ Billie 250x350 rug





Billie è caratterizzato da un disegno rigoroso, quasi costruttivista, che occupa gran parte della superficie del tappeto. La grafica è apparentemente semplice, formata da pochi elementi estremamente calibrati in ogni singolo dettaglio. Due soli segni su fondo neutro: uno rosso intenso, formato da un cerchio e da una linea verticale, e uno grigio antracite, composto da due linee perpendicolari.

Billie has a rigorous, almost constructivist design that takes up most of the surface. The graphic is seemingly straightforward, consisting of a few elements highly calibrated in every single detail. Just two graphics on a neutral background: one an intense red, formed by a circle and a vertical line, and the other in anthracite coal grey and made up of two perpendicular lines.

Billie se caractérise par un design rigoureux, presque constructiviste, qui occupe une grande partie de la surface. Les graphismes sont apparemment simples, formés de quelques éléments extrêmement calibrés dans les moindres détails. Seulement deux signes sur fond neutre: l'un rouge intense, formé d'un cercle et d'une ligne verticale, et l'autre gris anthracite, composé de deux lignes perpendiculaires.

Billie ist durch ein strenges Muster gekennzeichnet, das beinahe konstruktivistisch anmutet und einen Großteil der Oberfläche einnimmt. Die Grafik ist scheinbar einfach und besteht aus wenigen Elementen, die in jedem einzelnen Detail extrem ausgewogen sind. Nur zwei Zeichen auf neutralem Untergrund: Eines in einem intensiven Rot, das aus einem Kreis und einer senkrechten Linie besteht, und eines in Anthrazitgrau, das aus zwei senkrechten Linien besteht.





Dizzy

CONCEPT

In occasione dei cento anni dalla nascita di Max Huber, Poltrona Frau omaggia il celebre grafico-artista svizzero con Billie e Dizzy, collezione di tappeti realizzati selezionando dall'archivio due opere inedite su carta, rispettivamente del 1936 e del 1947. I disegni originali sono rimasti inalterati nelle proporzioni e negli spessori delle linee e sono stati semplicemente adattati alle dimensioni dei tappeti.

Il tappeto Dizzy si rifà a un disegno caratterizzato da una serie di linee cadenzate, con un ritmo che simbolicamente ricorda Dizzy Gillespie, uno degli inventori del bebop e del jazz moderno. Omaggio a un genere musicale molto amato dall'artista e che ha influenzato il suo lavoro.

Il tappeto Dizzy è realizzato interamente a mano su telai di legno con una tecnica di annodatura a nodo persiano che prevede un manto a pelo lungo. Viene utilizzata solo lana 100% naturale e di prima qualità, cardata e filata a mano. La collezione è contraddistinta da un'etichetta in cuoio cucita a mano, con impresso il marchio Poltrona Frau. Sul retro del tappeto è ricamata la firma di Max Huber.

CONCEPT

To mark the hundredth anniversary of the birth of Max Huber, Poltrona Frau pays homage to the famous Swiss artist and graphic designer with Billie and Dizzy, a collection of rugs based on drawings of two unproduced works taken from the archive and dating respectively to 1936 and 1947. The two original designs selected have remained unchanged in terms of their proportions and the thickness of their lines and have simply been adapted to the dimensions of the rugs.

Dizzy stands out for its series of cadenced lines, its rhythm bringing to mind Dizzy Gillespie, one of the inventors of bebop and modern jazz. A genre of music much loved by the artist and a passion that influenced his work.

Dizzy is entirely hand-knotted on wooden looms with a Persian knot, lower in density but with longer fur. Only top-quality 100% natural carded and hand-spun wool is used. The collection is distinctive for the saddle-leather label hand-sewn and stamped with the Poltrona Frau logo. On the back of the rug is embroidered the Max Huber's signature.

CONCEPT

À l'occasion du 100e anniversaire de la naissance de Max Huber, Poltrona Frau rend hommage au célèbre graphiste suisse avec Billie et Dizzy, une collection de tapis fabriqués en sélectionnant dans les archives deux œuvres sur papier inédites, respectivement de 1936 et de 1947. Les deux dessins originaux choisis sont restés inchangés dans leurs proportions et épaisseurs de lignes, et ont simplement été adaptés aux dimensions des tapis.

Dizzy fait référence à un design caractérisé par une série de lignes cadencées, avec un rythme qui rappelle symboliquement Dizzy Gillespie, l'un des inventeurs du bebop et du jazz moderne. Un genre musical très apprécié par cet artiste et une passion qui a influencé son œuvre.

Dizzy est entièrement fait à la main sur des cadres en bois en utilisant la technique du nouage à noeud persan de plus faible densité avec des poils longs. Seule de la laine 100 % naturelle et de première qualité est utilisée, cardée et filée à la main.

La collection se distingue par une étiquette en cuir cousue à la main sur laquelle est imprimée la marque Poltrona Frau. Sur le dos du tapis est brodée la signature de Max Huber.

KONCEPT

Hundert Jahre nach der Geburt von Max Huber würdigt Poltrona Frau den berühmten Schweizer Grafiker und Künstler mit Billie und Dizzy. Diese Teppichkollektion wurde nach einer Selektion zweier unveröffentlichter Werke auf Papier aus dem Archiv angefertigt, die respektive aus dem Jahr 1936 und 1947 stammen. Die Proportionen und Dicken der Linien aus den zwei ausgewählten Originalzeichnungen wurden nicht verändert, sondern ganz einfach an die Dimensionen der Teppiche angepasst.

Dizzy verweist auf eine Zeichnung, die durch eine Reihe kadenzierter Linien geprägt ist, mit einem Rhythmus, der symbolisch an Dizzy Gillespie erinnert, einen der Erfinder des Bebop und des modernen Jazz. Ein Musikgenre, das der Künstler besonders liebte, und eine Leidenschaft, die seine Werke beeinflusst hat.

Dizzy wird vollständig von Hand auf Holzrahmen geknüpft. Dizzy wird mit einer Knüpftechnik gefertigt, die als persischer Knoten bezeichnet wird. Verwendet wird ausschließlich 100% natürliche, erstklassige Wolle, die von Hand gekämmt und gesponnen wird. Die Kollektion ist durch ein handgenähtes Lederetikett mit eingepprägter Poltrona Frau-Marke gekennzeichnet. Auf der Rückseite des Teppichs ist die Signatur von Max Huber aufgestickt.



↑ Dizzy 250x350 rug, Blue Green colour



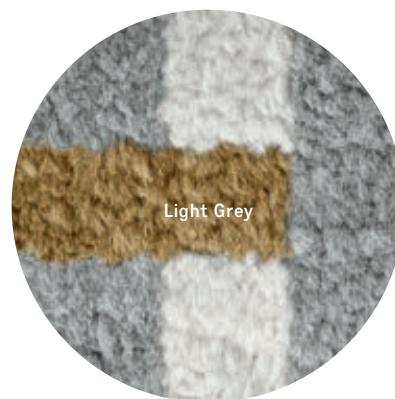

Dizzy è caratterizzato da un motivo formato da piccole linee spezzate realizzate in due colori differenti e disposte in senso orizzontale e verticale. Il disegno è pensato come se fosse uno spartito musicale; per questo motivo si adatta ad essere presentato in più varianti e dimensioni. I tappeti della collezione Dizzy, sono disponibili in due formati: 200×300 cm e 250×350 cm, e quattro tinte molto eleganti, due scure: Blue Green, Deep Red e due chiare: White Sand e Light Gray.

Dizzy has a motif formed of small broken lines in two different colours positioned both horizontally and vertically. The design is based on a musical score and therefore suitable for being presented in different variants and dimensions. The rugs in the Dizzy collection come in two sizes: 200×300 cm and 250×350 cm, and four very stylish shades, two dark: Blue Green, Deep Red and two light: White Sand and Light Gray.

Dizzy se caractérise par un motif formé de petites lignes brisées en deux couleurs différentes, disposées horizontalement et verticalement. Le design est pensé comme s'il s'agissait d'une partition musicale; c'est pourquoi il peut être adapté pour être présenté en plusieurs variantes et dimensions. Les tapis de la collection Dizzy sont disponibles en deux formats: 200×300 cm et 250×350 cm, et quatre teintes très élégantes; deux foncées: Blue Green et Deep Red, et deux claires: White Sand et Light Gray.

Dizzy ist durch ein Motiv gekennzeichnet, das aus kleinen durchbrochenen Linien besteht, die in zwei unterschiedlichen Farben gehalten und in horizontaler und vertikaler Richtung angeordnet sind. Das Muster ist wie eine Partitur gedacht; aus diesem Grund eignet es sich für unterschiedliche Varianten und Größen. Die Teppiche der Kollektion Dizzy sind in zwei Formaten erhältlich - 200×300 cm und 250×350 cm - sowie in vier besonders eleganten Farbtönen, zwei dunklen: Blue Green, Deep Red, und zwei hellen: White Sand und Light Gray.

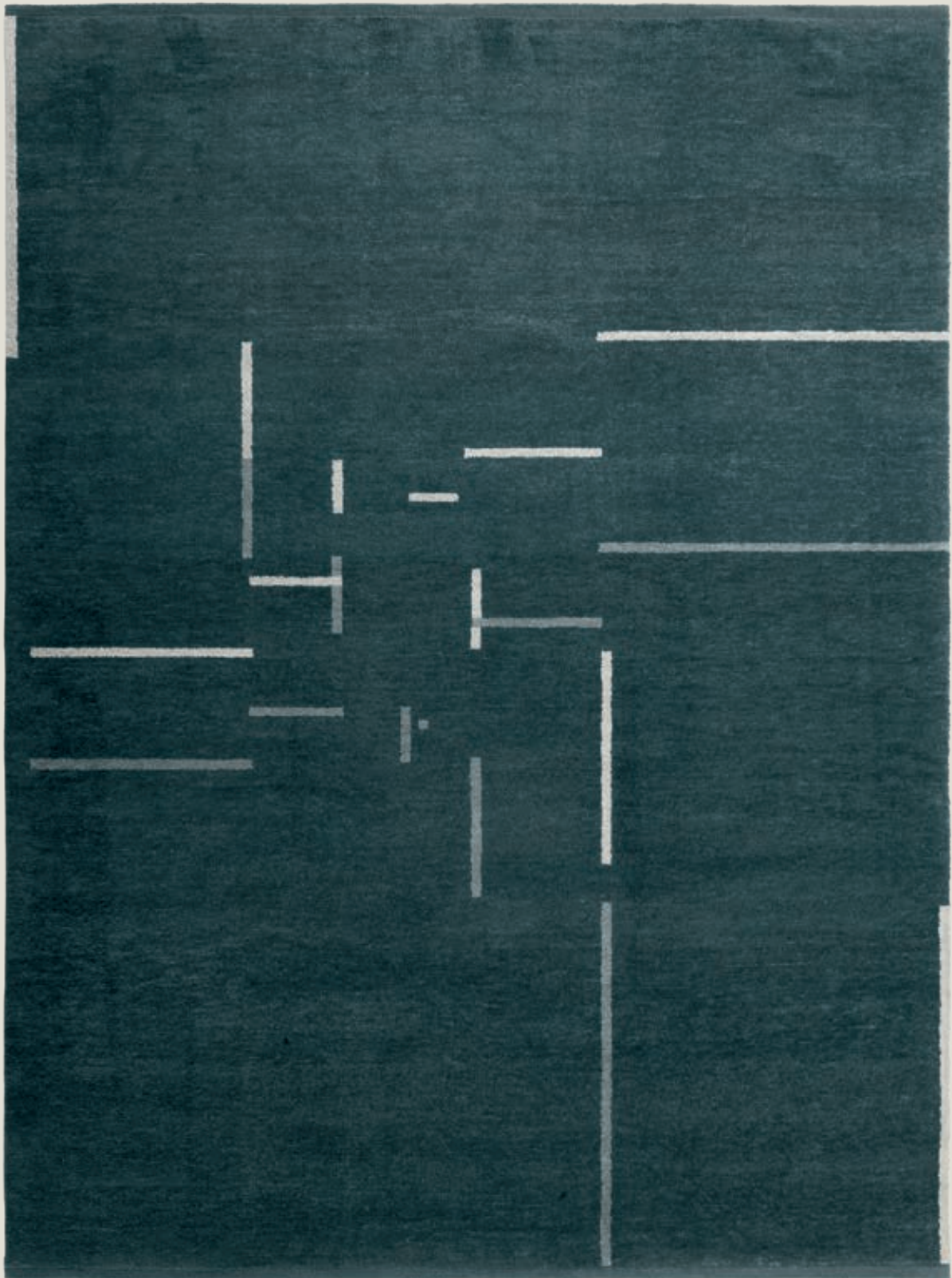



Soffi

CONCEPT

La famiglia di lampade Soffi, disegnata da GamFratesi, si arricchisce di un nuovo lampadario chandelier con nove corpi illuminanti a sospensione. Un'architettura aerea di grande effetto, ideale per gli spazi con soffitti alti come hall di alberghi, ingressi o saloni da pranzo.

Soffi. La purezza della luce e del vetro soffiato da abili maestri veneziani. Il design minimale di GamFratesi ferma l'istante esatto in cui la soffiatura dà forma al vetro. Globi delicati e irregolari sembrano fuoriuscire da un sottile bracciale di cuoio, sospesi nello spazio per la forza di gravità.

Raffinata la lavorazione del bracciale in cuoio Saddle Extra, nelle due finiture Cammello o Talpa, con cuciture a contrasto e bordo a taglio netto tinto tono su tono. Un passante, sempre in cuoio, rende invisibile il punto di giunzione. Il marchio Poltrona Frau è impresso a fuoco sul bracciale. Tutte le parti metalliche interne sono in finitura ottone naturale. I rosoni sono in acciaio verniciato bianco con cavi trasparenti regolabili.

La collezione prevede tre dimensioni di lampade, piccola, media e grande, combinabili in diverse configurazioni.

CONCEPT

The Soffi lamp collection designed by GamFratesi is embellished with a new chandelier with nine hanging light fittings. An airy, high-impact design perfect for spaces with high ceilings such as hotel lobbies, entrances and dining halls.

Soffi. The purity of light and glass blown by skilful Venetian artisans. GamFratesi's minimalist design captures the exact moment in which the blowing technique gives the glass its form. Delicate and irregular globes seem to emerge from a slim saddle-leather strap, suspended in space by gravity.

The blowing of body-tinted glass produces different nuances and irregularities in the shape of the light. The refined Cuoio Saddle Extra leather strap is available in two finishes, Camel or Taupe, with contrasting stitching and tone-on-tone raw-edge seams. A saddle-leather loop conceals the joint of the strap. The Poltrona Frau logo is branded on the strap. All internal metal parts of the Soffi lamps feature a natural brass finish. The roses are in white painted steel with adjustable transparent cables.

The collection includes three sizes of lamps - small, medium and large - which can be combined in different configurations.

CONCEPT

La famille de lampes Soffi, conçue par GamFratesi, s'enrichit d'un nouveau lustre avec neuf corps d'éclairage suspendus. Une architecture aérienne de grand effet, idéale pour les espaces avec de hauts plafonds tels que les halls d'hôtel, les entrées ou les grandes salles à manger.

Soffi. La pureté de la lumière et du verre soufflé par d'habiles maîtres vénitiens. Le design minimaliste de GamFratesi marque le moment exact où le soufflage donne forme au verre. Des globes délicats et irréguliers semblent émerger d'un mince bracciale de cuir, suspendus dans l'espace par la force de gravité.

Les différences de nuances et les irrégularités de forme naissent du soufflage des verres colorés dans la pâte. L'élément en cuir Cuoio Saddle Extra est raffiné, dans ses deux finitions Camel ou Taupe, avec des coutures contrastées et un bord net, teinté ton sur ton. Un passant, toujours en cuir, rend le point de jonction invisible. La marque Poltrona Frau est gravée à chaud sur l'élément en cuir. Toutes les pièces métalliques internes sont finies en laiton naturel. Les rosettes sont en acier peint en blanc, avec des câbles transparents réglables.

La collection prévoit trois tailles de lampes, petite, moyenne et grande, qui peuvent être combinées en différentes configurations.

CONCEPT

Die von GamFratesi designte Leuchten-Familie Soffi durch einen neuen Kronleuchter mit neun hängenden Leuchtkörpern bereichert. Eine schwerelose Architektur mit starker Wirkung. Ideal für Räume mit hohen Decken wie Hotelhallen, Vorzimmer oder Speisesäle.

Soffi. Die Reinheit des Lichtes und des Glases, das von geschickten venezianischen Meistern geblasen wird. Das minimalistische Design von GamFratesi hält genau den Augenblick fest, in dem der Blasvorgang dem Glas Form verleiht. Zarte, unregelmäßige Kugeln scheinen einem schmalen Lederband zu entspringen und dank der Schwerkraft im Raum zu schweben.

Die Unterschiede in den Nuancen und Formen entstehen durch das Blasen farbiger Glaspaste. Das Band aus Saddle Extra-Leder in den Farben Cammello oder Talpa weist eine raffinierte Verarbeitung auf, mit Kontrastnähten und sauber geschnittener Kante mit Ton in Ton-Färbung. Eine Schlaufe, die ebenfalls aus Kernleder ist, macht die Verbindungsstelle unsichtbar. Die Marke Poltrona Frau ist auf dem Band eingegraben. Sämtliche interne Metallteile weisen das Finish Messing natur auf. Die Rosetten sind aus Stahl und weiß lackiert, mit verstellbaren transparenten Kabeln.

Die Kollektion umfasst Leuchter in drei Größen - klein, mittel und groß - die in unterschiedlichen Konfigurationen kombiniert werden können.



↑ ↗ Soffi chandelier composition. Lamps feature white blown glass with Saddle Extra Cammello bracelet. Concentric rings in the same covering.
↗ Particular of the "medium" lamps. Saddle Extra bracelet with Poltrona Frau logo



Le lampade Soffi si compongono di due elementi, entrambi in vetro soffiato. Il globo esterno, etereo e quasi immateriale, ha una colorazione sfumata e digradante bianco latte o grigio fumé. All'interno il corpo illuminante, in vetro soffiato bianco opaco finitura perla, è visivamente più solido. Accendendo la lampada, affiora una luce omogenea e diffusa che esalta la sfumata colorazione del vetro esterno e la sua graduale trasparenza.

Soffi lamps consist of two elements, both in blown glass. The outer globe, ethereal and almost weightless, is in faded milk white or smoky grey tones. Inside, the light fitting, in matt white blown glass with a pearl finish, is visibly more solid. The light produced by the lamp is evenly diffused and exalts the faded colour of the external glass and its gradual transparency.

Les lampes Soffi se composent de deux éléments, tous deux en verre soufflé. Le globe extérieur, éthéré et presque immatériel, a une coloration nuancée, en dégradé blanc lait ou gris fumé. À l'intérieur, le corps d'éclairage, fait de verre soufflé blanc mat finition perle, est visuellement plus solide. Lorsque la lampe est allumée, une lumière homogène et diffuse émerge, qui met en valeur la coloration pâle du verre extérieur et sa transparence dégradée.

Die Leuchter Soffi bestehen aus zwei Elementen, beide aus geblasenem Glas. Die äußere Kugel, die ätherisch und beinahe immateriell wirkt, hat eine abgestufte Färbung, die langsam zu Milchweiß oder Rauchgrau übergeht. Der Leuchtkörper im Inneren ist aus mattweißem geblasenem Glas mit Perlfinish und sichtlich solider. Beim Einschalten wird der Leuchter durch ein einheitliches, diffuses Licht erhellt, das die nuancierte Färbung des äußeren Glases und seine abgestufte Transparenz unterstreicht.



La nuova composizione chandelier è composta da due anelli concentrici di diametro diverso, rivestiti in cuoio Saddle Extra, che distanziano nove lampade di formato medio, sei sul cerchio più ampio e tre su quello interno, più piccolo.

The new chandelier composition consists of two concentric rings of different diameters, covered in Saddle Extra leather, which accommodate nine medium-sized lights, six on the larger circle and three on the smaller inner circle.

La nouvelle composition du lustre se compose de deux anneaux concentriques de diamètres différents, revêtus de cuir Saddle Extra, qui séparent neuf lampes de taille moyenne, six sur le grand cercle et trois sur le petit cercle intérieur.

Die neue Leuchter-Komposition besteht aus zwei konzentrischen Ringen mit unterschiedlichem Durchmesser, die mit Saddle Extra-Leder bezogen sind, dank denen neun Leuchten im mittleren Format voneinander distanziert werden: sechs auf dem größeren Kreis und drei auf dem kleineren, inneren Kreis.





Xi

CONCEPT

Suggerzioni orientali, arte del vetro soffiato dai maestri veneziani, cultura della pelle Poltrona Frau: un mix di ispirazioni diverse per la serie di lampade Xi, progettate da Neri & Hu. Una collezione completata da due nuovi elementi di grande formato, che esaltano ancora di più l'idea della "lanterna cinese" sospesa e ondeggiante: la lampada a braccio da terra e la lampada a sospensione extra large.

Xi in cinese significa "luce dell'alba", ma anche "lode della saggezza". E quando le lampade disegnate da Neri & Hu si accendono, la loro luce morbida e piena evoca la luce solare del primo mattino.

Purezza di linee e delicati contrasti materici per il corpo illuminante, che accosta due elementi in vetro soffiato. Il vetro superiore, dalla particolare superficie cannettata regolare, è trasparente e colorato nei toni ambra, smeraldo, zaffiro o pietra di luna. Il vetro inferiore bianco in finitura perla, rende la luce calda e diffusa. La fascia in cuoio Saddle Extra è disponibile nelle due finiture Cammello e Talpa, con bordo a taglio netto tinto tono su tono.

Entrambe le lampade sono composte da un corpo illuminante singolo XL sospeso tramite una fascia in cuoio Saddle Extra con logo Poltrona Frau impresso a caldo.

CONCEPT

Oriental touches, the blown glass art of the Venetian masters, the Poltrona Frau leather culture: a blend of different sources of inspiration for the Xi range of lamps designed by Neri & Hu. A collection completed with two new large elements that further emphasise the idea of the suspended and floating "Chinese lantern": the floor arm lamp and the extra large pendant lamp.

In Chinese Xi means "morning light" but also "in praise of wisdom". And when the lamps designed by Neri & Hu are switched on their soft and full light is reminiscent of sunlight at dawn.

Pure lines and delicate textural contrasts for the light fitting, which combines two blown glass elements. The outer layer of glass, with its particular regular ridged surface, is transparent and comes in amber, emerald, sapphire or moonstone. The inner piece of glass, white with a pearl finish, makes the light warm and diffused. The Cuoio Saddle Extra leather strap is available with two finishes, Camel or Taupe, with tone-on-tone dyed raw-edge seam.

Both versions consist of a XL single light fitting hung using a Cuoio Saddle Extra leather strap with branded Poltrona Frau logo.

CONCEPT

Des tendances orientales, l'art du verre soufflé des maîtres vénitiens, la culture du cuir de Poltrona Frau: un mélange d'inspirations différentes pour la série de lampes Xi, conçues par Neri & Hu. Une collection complétée par deux nouveaux éléments en grand

format, qui valorisent encore plus l'idée de la "lanterne chinoise" suspendue et ondoiyante: le lampadaire à bras articulé et la lampe suspendue extra-large.

Xi en chinois veut dire "lumière de l'aube", mais aussi "éloge de la sagesse". Et lorsque les lampes conçues par Neri & Hu s'allument, leur lumière douce et pleine évoque la lumière du soleil du petit matin.

Pureté des lignes et délicats contrastes de matériaux pour le corps d'éclairage, qui combine deux éléments en verre soufflé. Le verre supérieur, avec sa surface particulière côtelée et régulière, est transparent et coloré dans les tons ambre, émeraude, saphir ou pierre de lune. Le verre inférieur, blanc finition perle, rend la lumière chaude et diffuse. La bande en cuir sellerie Saddle Extra est disponible dans les deux finitions Camel et Taupe, avec le bord à découpe nette teinté ton sur ton.

Les deux versions consistent en un seul corps d'éclairage XL suspendu grâce à une Lanière en cuir Saddle Extra avec le logo Poltrona Frau gravé à chaud.

KONZEPT

Orientalischer Zauber, Glaskunst der venezianischen Glasbläsermeister, Leder-Kultur von Poltrona Frau: eine Mischung unterschiedlicher Inspirationen für die Lampenserie Xi, die von Neri & Hu entworfen wurde. Eine Kollektion, die durch zwei neue, großformatige Elemente bereichert wird, die die Vorstellung der schwerelos schwebenden "chinesischen Laterne" unterstreichen: die Stehlampe mit Arm und die Extralarge Hängelampe.

Xi bedeutet auf Chinesisch "Morgenlicht", aber auch "Lob der Weisheit". Und wenn die von Neri & Hu designten Lampen eingeschaltet werden, erinnert ihr weiches, volles Licht an das Sonnenlicht der frühen Morgenstunden.

Reine Linien und zarte materische Kontraste für den Leuchtkörper, der zwei Elemente aus geblasenem Glas kombiniert. Das obere Glas mit seiner speziellen, regelmäßig gerippten Oberfläche ist transparent und zeigt sich in den Nuancen Bernstein, Smaragd, Saphir oder Mondstein. Das untere Glas ist Weiß mit Perlfinish und erzeugt warmes, diffuses Licht. Das Band aus Saddle Extra-Leder ist in zwei Finish-Versionen "Cammello und Talpa" erhältlich, mit glatt geschnittener Kante und Ton in Ton-Färbung.

Beide Lampen bestehen aus einem einzigen XL-Beleuchtungskörper, der durch ein Saddle Extra-Lederband mit heiß gestempeltem Poltrona Frau-Logo hängt.



La struttura di sostegno è in acciaio satinato brunito. La fascia in cuoio a cui è agganciato il corpo illuminante prosegue fino al basamento, rivestendo la parte posteriore della struttura della lampada. Il basamento è formato da una base circolare in marmo Nero Marquina semilucido, delimitato nel bordo da uno zoccolo in metallo satinato brunito. Tutti i particolari metallici del basamento sono in finitura satinato brunito. Il corpo illuminante è una lanterna tipologia Extra Large.

The support structure is in brushed burnished steel. The leather strap to which the light fitting is hooked continues down to the base, covering the bottom part of the lamp structure. The bottom consists of a circular base in semi-polished Nero Marquina marble with a brushed burnished metal profile. All metal details of the base have a brushed burnished finish. The light fitting is an Extra Large lantern.

La structure de soutien est en acier satiné bruni. La bande de cuir à laquelle le corps d'éclairage est accroché continue jusqu'au piétement, en revêtant la partie arrière de la structure de la lampe. Le piétement est formé d'une base circulaire en marbre Noir Marquina semi-poli, et délimité sur le bord par un socle en métal satiné bruni. Tous les détails métalliques du piétement ont une finition satinée brunie. Le corps d'éclairage est une lanterne de type Extra Large.

Die Stützstruktur ist aus brüniertem satiniertem Stahl. Das Lederband, an das der Leuchtkörper angehängt ist, setzt sich bis zum Untergestell fort und verkleidet den rückseitigen Abschnitt der Lampenstruktur. Das Gestell besteht aus einer kreisförmigen Basis aus schwarzem Marquina-Marmor mit Halbglanzfinish, der von einem Sockel aus brüniertem satiniertem Metall umgeben ist. Alle Metaldetails des Untergestells weisen ein brüniertes und satiniertes Finish auf. Der Leuchtkörper ist eine Leuchte in Extralarge-Version.





↑ ↗ Xi suspension lamp, it consists of single extra large lantern hung using a Saddle Extra leather band
↗ Detail of the XL lamp: sapphire glass, Saddle Extra Talpa leather band and natural brass metal parts

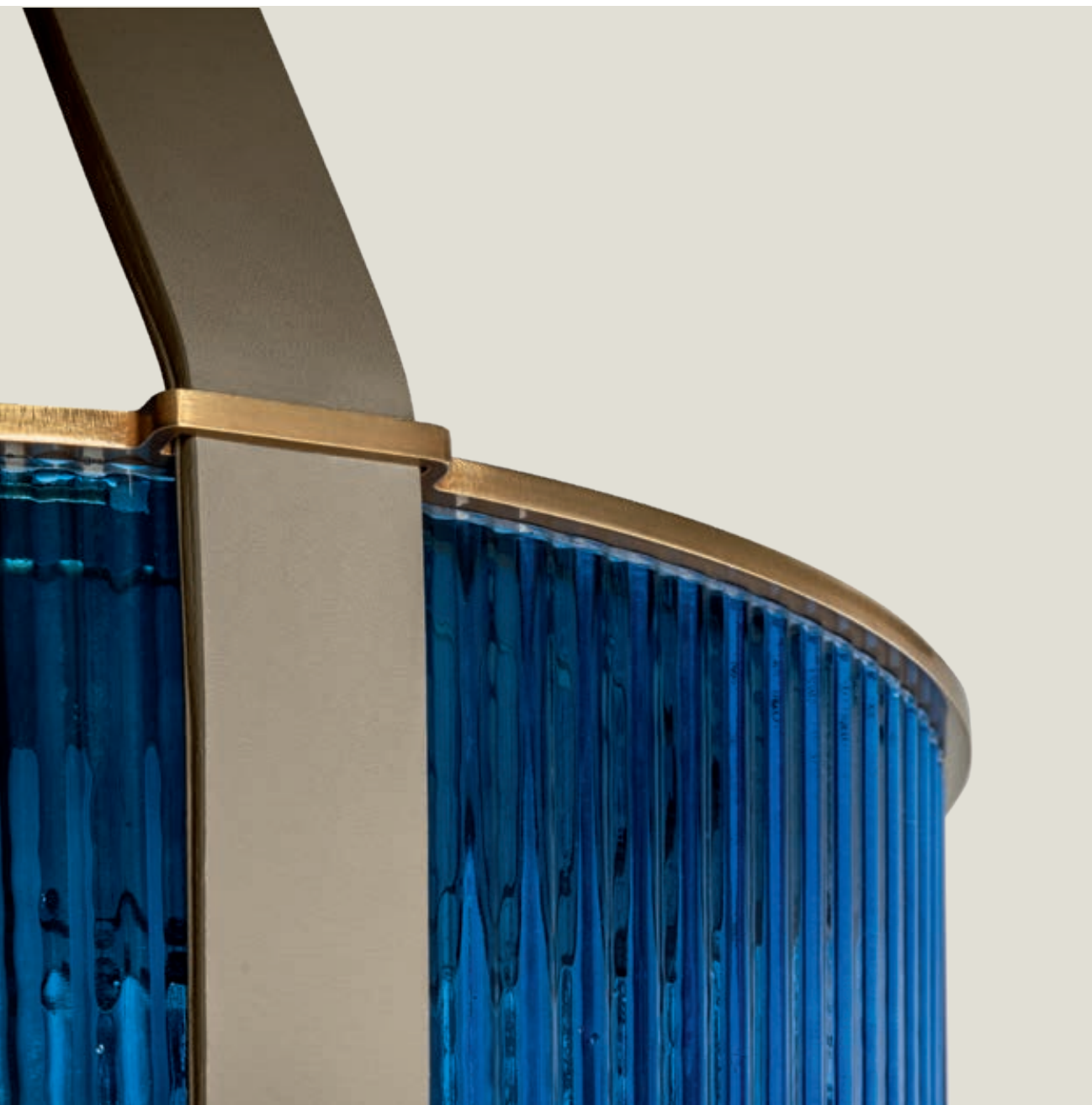

La fascia in cuoio che tiene sospesa la lampada viene bloccata da un passante in metallo con finitura ottone satinato. Il rosone per il fissaggio al soffitto è realizzato in alluminio con finitura ottone satinato, mentre il cavo di sospensione è la fascia in cuoio della lampada che prosegue fino al rosone. L'altezza può essere regolata.

La fascia in cuoio che tiene sospesa la lampada viene bloccata da un passante in metallo con finitura ottone satinato. Il rosone per il fissaggio al soffitto è realizzato in alluminio con finitura ottone satinato, mentre il cavo di sospensione è la fascia in cuoio della lampada che prosegue fino al rosone. L'altezza può essere regolata.

La bande de cuir qui tient la lampe suspendue est bloquée par un passant en métal avec finition laiton satiné. La rosace pour la fixation au plafond est en aluminium avec finition laiton satiné, tandis que le câble de suspension est la bande de cuir de la lampe qui continue jusqu'à la rosace. La hauteur peut être réglée.

Das Lederband, an der die Lampe aufgehängt ist, wird durch eine Metallschleife mit satiniertem Messingfinish gehalten. Die Rosette zur Befestigung an der Decke ist aus Aluminium mit satiniertem Messingfinish, das Kabel zum Aufhängen ist im Lederband der Lampe, das sich bis zur Rosette fortsetzt. Die Höhe kann verstellt werden.



Rips

CONCEPT

Un vaso o una scultura? Rips, di Carina Seth Andersson, risponde a entrambe le definizioni: un contenitore per piante, fiori e rami dalla forte presenza materica e formale che gli permette di vivere lo spazio anche da solo, come elemento decorativo.

Una forma simmetrica, semplice, scultorea, con la ricchezza e lo spessore del vetro della più fine qualità soffiato a bocca dai mastri artigiani veneti. Un oggetto dal design essenziale che trasmette tutto l'amore per il bello firmato Poltrona Frau.

Quando è usato come vaso da fiori, Rips riesce a fondersi armoniosamente con il suo contenuto, mettendone in evidenza forme e colori. La superficie esterna è caratterizzata da un motivo di linee a rilievo diagonali che forma un effetto ottico, enfatizzato dall'acqua e dai rami contenuti all'interno. Le linee oblique rendono la superficie tridimensionale e sottolineano la bellezza del vetro soffiato in modo originale, come se fossero delle linee di cucitura sulla pelle. Il rilievo ha due differenti direzioni, che seguono le tre sezioni principali dell'oggetto, evidenziandone il gioco dei differenti volumi.

CONCEPT

A vase or a sculpture? Rips, by Carina Seth Andersson, fulfils both definitions: a vase for plants, flowers and branches whose strong formal and material presence also enables it to go it alone as a purely decorative element.

A symmetrical, simple, sculpted form with the richness and thickness of the finest quality glass, mouth-blown by Venetian master craftsmen. An object with a minimalist design that conveys Poltrona Frau's love for the beautiful.

When used as a flower vase Rips merges harmoniously with its contents, highlighting their shapes and colours. The outer surface is decorated with a motif of diagonal lines in relief that create an optical effect which is emphasised by the water and branches in the vase. The oblique lines make the surface three dimensional and underline the beauty of the blown glass in an original way, as if they were lines of stitching on leather. The relief has two different directions, which follow the three main sections of the object, highlighting the vase's variations in volume.

CONCEPT

Un vase ou une sculpture? Rips, de Carina Seth Andersson, répond aux deux définitions: un pot pour plantes, fleurs et branches, d'une forte présence matérielle et formelle, qui lui permet de vivre l'espace même tout seul, comme un élément de décoration.

Une forme symétrique, simple, sculpturale, avec la richesse et l'épaisseur du verre de la plus fine qualité, soufflé à la bouche par des maîtres artisans vénitiens. Un objet 'au design essentiel, qui transmet tout l'amour de la beauté signé Poltrona Frau.

Quand on utilise Rips comme vase à fleurs, il arrive à se fondre harmonieusement avec ce qu'il contient, en rehaussant ses formes et ses couleurs. La surface externe est caractérisée par un motif de lignes en relief diagonales qui forme un effet optique, valorisé par l'eau et les branches contenues dans le vase. Les lignes obliques rendent la surface tridimensionnelle et soulignent la beauté du verre soufflé de façon originale, comme s'il s'agissait de lignes de couture sur du cuir. Le relief a deux directions différentes, qui suivent les trois sections principales de l'objet, en soulignant le jeu des différents volumes.

KONZEPT

Eine Vase oder eine Skulptur? Rips von Carina Seth Andersson wird beiden Definitionen gerecht: Ein Behälter für Pflanzen, Blumen und Zweige mit starker materischer und formaler Präsenz, die es ihm ermöglicht, als Dekorelement alleine im Raum zu leben.

Eine symmetrische, einfache, skulpturenhafte Präsenz mit der ausgeprägten Üppigkeit des Glases von feinsten Qualität, das von venezianischen Handwerkermeistern mundgeblasen wird. Ein Objekt mit essentiellen Design, das die ganze Liebe für das Schöne von Poltrona Frau vermittelt.

Wenn Rips als Blumenvase verwendet wird, gelingt es ihr, auf harmonische Weise mit ihrem Inhalt zu verschmelzen und dessen Formen und Farben in den Vordergrund zu stellen. Die Außenfläche ist durch ein Reliefmotiv aus diagonalen Linien gekennzeichnet, die einen optischen Effekt hervorrufen, der durch das Wasser und die Zweige im Inneren unterstrichen wird. Die schrägen Linien verleihen der Oberfläche Dreidimensionalität und unterstreichen die Schönheit des geblasenen Glases auf originelle Weise, so als ob es sich um Ledernähte handeln würde. Das Relief hat zwei unterschiedliche Richtungen, die den drei Hauptquerschnitten des Objekts folgen und dabei das Spiel mit den unterschiedlichen Volumina hervorheben.



I vasi Rips nascono in due dimensioni, entrambe in colore grigio. Una sfumatura leggera per una presenza delicata e gentile, che dona un accento di sensibile, raffinata eleganza a ogni tipo di arredo, senza mai imporsi. Sulla base del vaso è inciso il marchio Poltrona Frau e la firma della designer.

The Rips vases come in two sizes, both of which grey. A pale hue for a gentle, understated product that adds a touch of delicate and refined elegance to all types of decor without ever imposing. The Poltrona Frau logo and the designer's signature are inscribed on the bottom of vase.

Les vases Rips existent en deux dimensions, toutes les deux en couleur grise. Une nuance légère pour une présence délicate et gracieuse, qui donne une touche d'élégance sensible et raffinée à tout type de mobilier, sans jamais s'imposer. Sur la base du vase sont gravées la marque Poltrona Frau et la signature de la designer.

Die Vasen Rips sind in zwei Größen verfügbar, beide in der Farbe Grau. Eine leichte Schattierung für eine zarte, freundliche Präsenz, die jeder Art von Einrichtung einen Akzent sensibler, raffinierter Eleganz verleiht, ohne sich jemals aufzudrängen. An der Basis der Vase sind die Marke Poltrona Frau und die Unterschrift der Designerin eingeprägt.

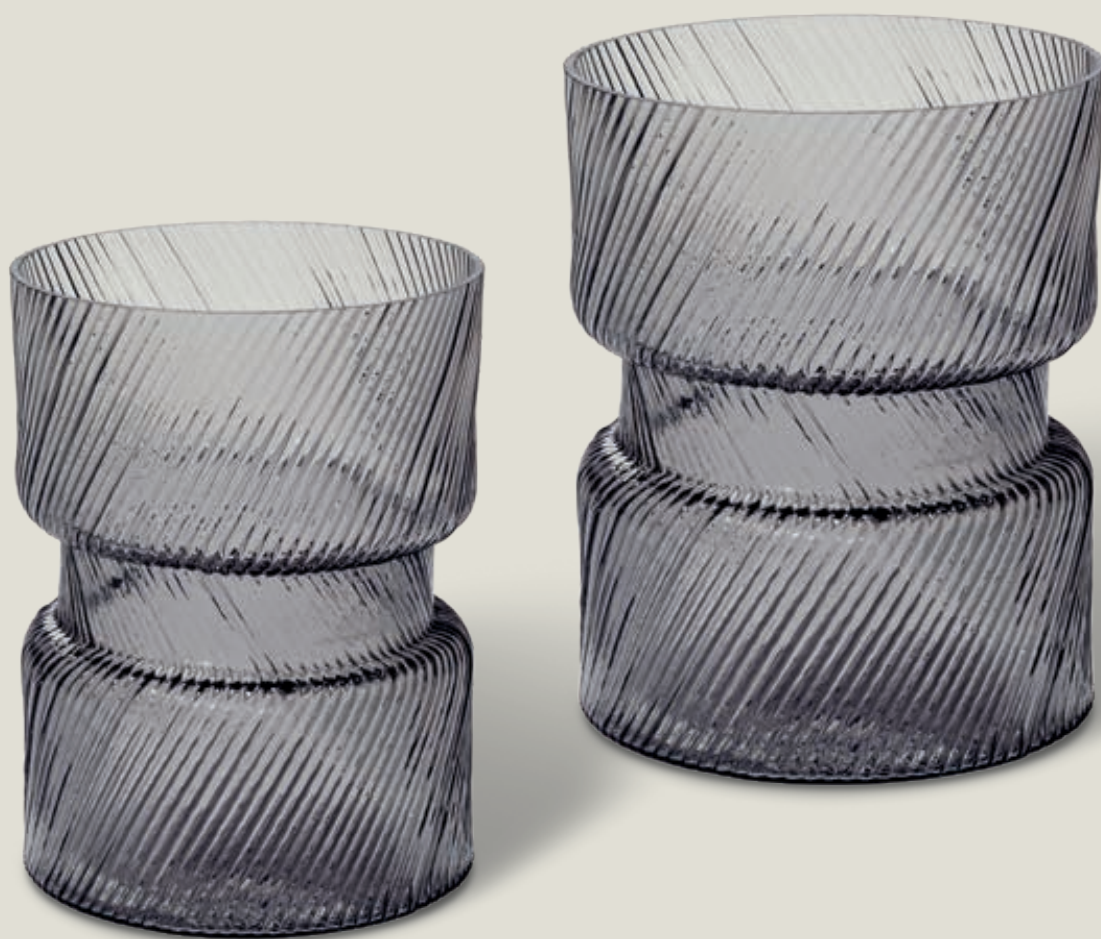



Zhuang Desk

CONCEPT

In cinese la parola “zhuang” significa custodire qualcosa di prezioso. La serie di contenitori progettata dal design studio Neri & Hu è un sistema di piccoli scrigni impilabili dal design minimale e ultracontemporaneo. La collezione si amplia oggi con un set di tre accessori per l'ufficio, che accompagnano i gesti del lavoro quotidiano. Sono oggetti che si possono trasportare o lasciare sulla scrivania. Grazie ai colori neutri e ai materiali di pregio, possono essere utilizzati trasversalmente in qualunque contesto e su tutte le superfici di appoggio che connotano il proprio ambiente di lavoro.

Tre elementi dall'estetica essenziale. Due contenitori di forma ovale: una scatola portaoggetti e un portapenne con righello, completati da un sottomanico. Il sottomanico è realizzato con un doppio strato di cuoio Saddle color tortora, con il marchio Poltrona Frau® impresso a caldo. È ripiegabile a libro, diventando così una cartellina porta documenti facilmente trasportabile. I contenitori da ufficio Zhuang sono in legno massello di noce Canaletto scavato dal pieno, con una tecnica a controllo numerico che permette un'inclinazione a parete di 8°. Sono rifiniti da una cinta in cuoio Saddle color tortora.

CONCEPT

In Chinese “zhuang” means to protect something precious. The collection of containers designed by Neri & Hu consists of a series of small stackable treasure chests with a minimalist and ultra contemporary design. The collection is now expanded with a set of three office accessories to facilitate our daily work.

Objects that can be transported or left on the desk. Thanks to their neutral colours and fine materials they can be used in any context and on all surfaces in the workplace. Three simple designs. Two oval cases - a multi-purpose box and a pen holder with ruler - together with a working pad. The working pad is made from a double layer of Tortora-coloured saddle-leather and decorated with the branded Poltrona Frau® logo. It closes like a book to become an easy-to-transport document holder. The Zhuang office cases are made from solid Canaletto walnut carved from a single piece using numerically controlled technology that gives the walls an 8° slant.

CONCEPT

En chinois, le mot “zhuang” signifie garder quelque chose de précieux. La série d'objets conçue par le studio de design Neri & Hu est un système de petits coffrets 'au design minimaliste et ultracontemporain. Cette collection s'enrichit maintenant d'un set de trois accessoires pour le bureau, qui accompagnent les gestes du travail quotidien.

Ce sont des objets que l'on peut transporter ou laisser sur le bureau. Leurs couleurs neutres et leurs matériaux précieux permettent une utilisation dans tous les domaines et les contextes et sur toutes les surfaces de support qui caractérisent le milieu de travail. Trois éléments à l'esthétique essentielle. Deux objets de forme ovale: une boîte vide-poche et un porte-stylos avec règle, complétés par un sous-main. Le sous-main est constitué d'une double couche de cuir Saddle couleur gris tourterelle, avec la marque Poltrona Frau® gravée à chaud. Il peut être plié en livre, ce qui en fait un classeur de documents facile à transporter. Les objets de bureau Zhuang sont en noyer Canaletto massif évidé avec une technique à commande numérique qui permet une inclinaison de 8°. Ils sont finis par une lanière en cuir Saddle couleur gris tourterelle.

KONCEPT

Das chinesische Wort “zhuang” bedeutet “etwas Kostbares aufbewahren”. Die vom Designstudio Neri & Hu entworfene Behälter-Serie ist ein System kleiner, stapelbarer Schreine mit minimalistischem und besonders zeitgemäßem Design. Die Kollektion wird nun um ein Set aus drei Büro-Accessoires bereichert, die die Gesten der täglichen Arbeit begleiten. Es handelt sich um Objekte, die mitgenommen oder auf dem Schreibtisch stehengelassen werden können. Dank der neutralen Farben und der kostbaren Materialien können sie in jedem beliebigen Kontext und auf allen Flächen verwendet werden, die die persönliche Arbeitsumgebung charakterisieren.

Drei Elemente mit essentieller Ästhetik. Zwei ovale Behälter: eine Ablageschachtel und ein Federhalter mit Lineal, die durch eine Schreibunterlage vervollständigt werden. Die Schreibunterlage ist aus einer doppelten Schicht Saddle-Leder in der Farbe Taubengrau gefertigt, die Marke Poltrona Frau® ist eingegraben. Sie kann wie ein Buch zusammengeklappt werden und wird auf diese Weise zur leicht transportierbaren Dokumentenmappe. Die Büro-Behälter Zhuang sind aus “Canaletto” Nuss-Massivholz. Sie werden durch eine Technik mit numerischer Steuerung aus dem Vollholz gewonnen, die eine Wandneigung von 8° gestattet. Vollendet werden sie durch einen Riemen aus Saddle-Leder.

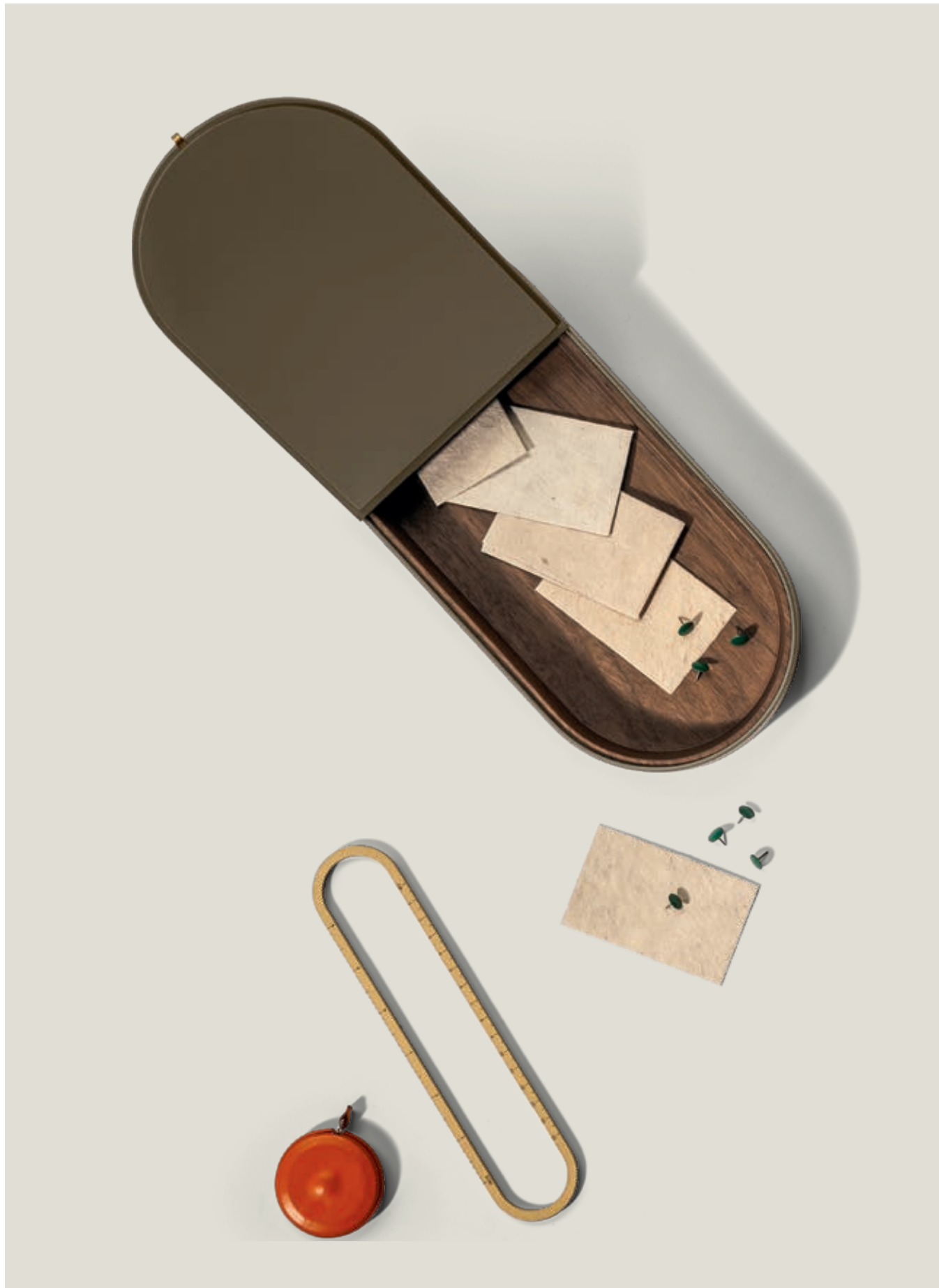

↑ Zhuang Desk, multi-purpose box, pen holder with ruler and working pad. Saddle Tortora leather and Canaletto walnut





Il coperchio è realizzato in cuoio, rinforzato internamente, con il marchio Poltrona Frau® impresso a caldo. In parte resta fisso a protezione del contenuto, mentre sulla parte mobile è applicata una clip in metallo che funge da maniglia e rende più agevole l'apertura. Alla base del portapenne è posto un supporto in metallo sagomato, utilizzabile come righello.

The lid is made from saddle-leather, reinforced internally, and decorated with the branded Poltrona Frau® logo. Part of it is fixed in position to protect the contents while the mobile part is equipped with a metal clip that acts as a handle and makes it easier to open. A moulded metal support at the base of the pen holder can be used as a ruler.

Le couvercle est en cuir, renforcé intérieurement, avec la marque Poltrona Frau® gravée à chaud. Il reste en partie fixé pour protéger le contenu, tandis que sur la partie mobile est appliqué un clip métallique qui sert de poignée et facilite l'ouverture. À la base du porte-stylos se trouve un support en métal profilé qui peut servir de règle.

Der Deckel ist aus Kernleder mit Innenverstärkung. Die Marke Poltrona Frau® ist eingegraben. Ein Teil des Deckels ist fest und schützt den Inhalt, während auf dem beweglichen Teil ein Metallclip angebracht ist, der als Griff dient und das Öffnen vereinfacht. Auf der Unterseite des Federhalters ist eine geformte Metallhalterung angebracht, die als Lineal verwendet werden kann.





Coupé

CONCEPT

Lo studio GamFratesi disegna un letto che già dal nome è un omaggio all'eleganza classica e ovattata delle grandi auto sportive. Linee aerodinamiche nette e definite circoscrivono uno spazio a due intimo e confortevole.

La cornice, rigorosa ed essenziale, è ammorbidita dal prezioso rivestimento in Pelle Frau® che la avvolge su tutta la superficie, rivelando in ogni dettaglio la cura e la maestria degli artigiani Poltrona Frau. Le preziose cuciture convergono verso la testata in pelle, dal design inclusivo e accogliente, che abbraccia il letto senza sovrastarlo. Un morbido cuscino orizzontale, imbottito in poliuretano espanso e ovatta poliestere, è rivestito in tessuto sfoderabile; diventa parte della testata grazie a una striscia di velcro nella parte superiore e a due piastre in metallo nella parte inferiore.

CONCEPT

GamFratesi designs a bed which, as its name suggests, pays homage to the classic padded elegance of the great sports cars. Clean and distinct aerodynamic lines delineate an intimate and comfortable space designed for two.

The frame, rigorous and minimalist, is softened by the precious Pelle Frau® leather upholstery which completely covers its surface, revealing the care and mastery of the Poltrona Frau artisans in every detail. The precious stitching converges towards the leather headboard which, distinctive for its inclusive and welcoming design, embraces the bed without overpowering it. A soft horizontal cushion, padded in polyurethane foam and polyester wadding, is upholstered with a removable fabric cover and becomes part of the headboard thanks to a strip of velcro at the top and two metal plates at the bottom.

CONCEPT

Le studio GamFratesi a conçu un lit qui, déjà par son nom, est un hommage à l'élégance classique et feutrée des grandes voitures de sport. Des lignes aérodynamiques nettes et définies délimitent un espace à deux intime et confortable.

Le cadre, rigoureux et essentiel, est adouci par le précieux revêtement en cuir Pelle Frau® qui l'enveloppe sur toute sa surface, en révélant dans les moindres détails le soin et le savoir-faire des artisans de Poltrona Frau. Les coutures précieuses convergent vers la tête de lit en cuir, d'un design inclusif et accueillant, qui embrasse le lit sans l'opprimer. Un coussin horizontal moelleux, rembourré de mousse de polyuréthane et d'ouate de polyester, est revêtu d'un tissu amovible; il devient une partie de la tête de lit grâce à une bande de velcro sur la partie supérieure et à deux plaques métalliques sur la partie inférieure.

CONCEPT

Das Studio GamFratesi designt ein Bett, dessen Name bereits eine Hommage an die klassische, unaufdringliche Eleganz der großen Sportautos darstellt. Klar definierte aerodynamische Linien umfassen einen intimen, komfortablen Raum für zwei.

Der strenge, essentielle Rahmen wird durch den kostbaren Bezug aus Pelle Frau®-Leder gemildert, das die gesamte Oberfläche einhüllt und in jedem Detail die Sorgfalt und das meisterliche Können der Poltrona Frau-Handwerker preisgibt. Die kostbaren Nähte vereinen sich hin zum Kopfende aus Leder mit seinem inklusiven, einladenden Design, das das Bett umarmt, ohne es zu überragen. Ein weiches horizontales Kissen mit Polsterung aus Polyurethanschaum und Polyesterwatte ist in einen abnehmbaren Bezug gehüllt; dank einem Klettband im oberen Abschnitt und zwei Metallplatten im unteren wird es zum Bestandteil des Kopfendes.



Le differenze tattili e materiche dei rivestimenti sottolineano la purezza del design e l'equilibrio delle proporzioni. I sottili piedi in metallo nella finitura Canna di fucile aggiungono slancio e leggerezza a tutta la struttura.

The different textures and materials of the upholstery underline the purity of the design and the balance of proportions. The slender metal feet with gunmetal grey finish add extra sleekness and lightness to the structure.

Les différences tactiles et matérielles des revêtements soulignent la pureté du design et l'équilibre des proportions. Les fins pieds métalliques, finition couleur Canon de fusil, ajoutent de l'élan et de la légèreté à toute la structure.

Die haptischen und materischen Unterschiede der Bezüge unterstreichen die Reinheit des Designs und die Ausgewogenheit der Proportionen. Die schmalen Metallfüße mit mattgrauem Finish verleihen der gesamten Struktur ein schlankes, leichtes Aussehen.



2019

2019 — Armchair with front wheels

5145112

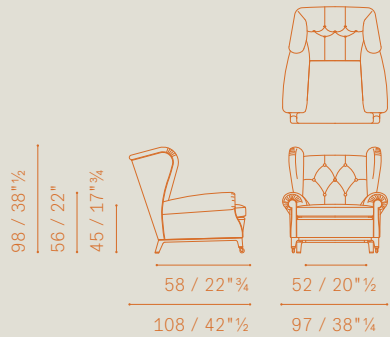

2019 — Armchair with feet

5145112

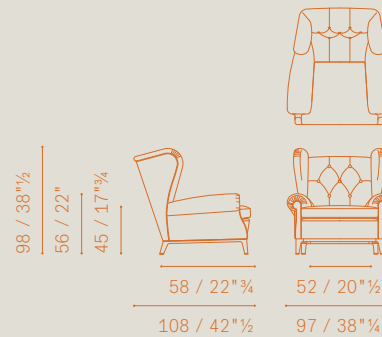

2019 — Armchair with plate right and front wheels

5145112

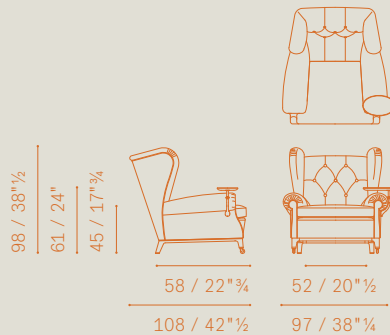

2019 — Finishes

Versions

- Without plate
- With plate (right or left)

Feet. Dark walnut stained beechwood

- without wheels
- with front wheels

Metal parts finishing

- Golden
- Gunmetal grey

Upholstery

- Color System Frau® (SC)
- Heritage
- Nest
- Soul
- Century

2019 — Armchair with plate and feet

5145112

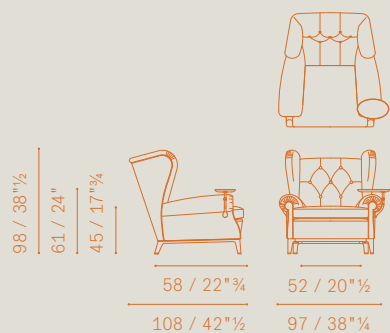

Archibald — Finishes**Seat base and legs**

- Ash in a wenge stain (32)
- Ash in a moka stain (61)

Supports

- protective felt pads
- protective black nylon slides. In this case the caps can be in:
 - plastic
 - felt

Upholstery

- Color System Frau® (SC)
- Nest
- Soul
- Fabric A
- Fabric B
- C.O.M.

Archibald — Armchair with leather upholstery

5506101

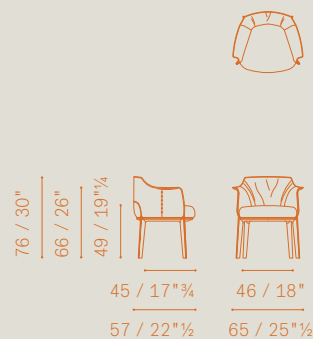
**Archibald** — Armchair with fabric upholstery

5506101

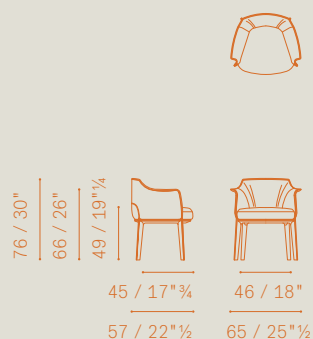

Billie

Billie — Carpet 250×350

5623888

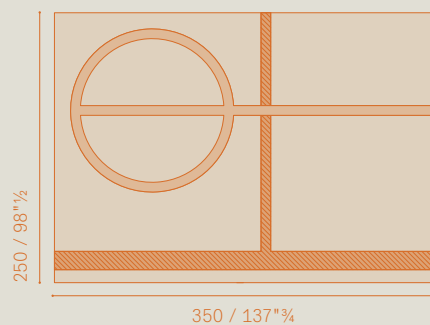

Billie — Finishes

Composition of the usable surface area
50% linen 50% wool

Every rug is knotted by hand on wood frames (70,000 knots/sq.m)

The thickness of the rug is 10 mm; weight 3 kg/sqm

Dimensions

- 250×350 cm
- Made-to-measure sizes also available on request

Billie rug is made in Nepal

The hand-stitched leather label has the Poltrona Frau brand stamped on it.

Bolero Ravel — Table

5566621

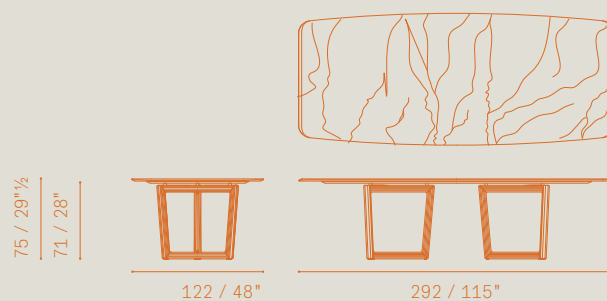

Bolero Ravel — Finishes

Supporting structure

- Canaletto walnut (29)
- Ash in a wenge stain (32)

Top

- Brilliant Calacatta gold marble
 - Semi-brilliant Calacatta gold marble
 - Brilliant Fior di Pesco Marble
 - Semi-brilliant Fior di Pesco marble
-

Clayton

Clayton — Swivel armchair

5633111

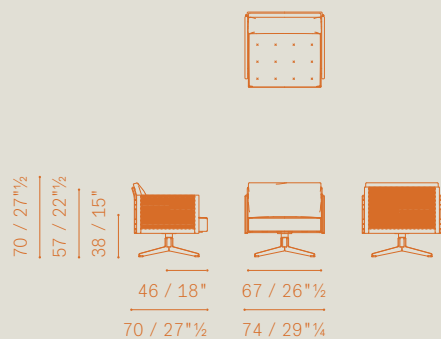

Clayton — Bench

5633241

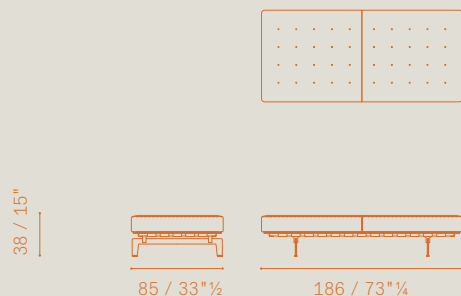

Clayton — Cushion

5633576

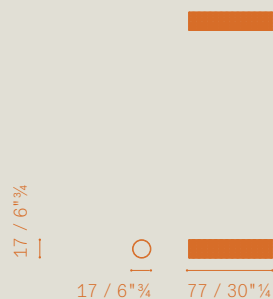

Clayton — Finishes

Upholstery

- Color System Frau® (SC)
- Color System Frau® (SC) / Fabric A
- Color System Frau® (SC) / Fabric B
- Color System Frau® (SC) / C.O.M.
- Nest
- Nest / Fabric A
- Nest / Fabric B
- Nest / C.O.M.
- Soul
- Soul / Fabric A
- Soul / Fabric B
- Soul / C.O.M.
- Century

Optional cushions upholstery

- Color System Frau® (SC)
- Nest
- Soul
- Century
- Fabric A
- Fabric B
- C.O.M.

Coupé — Bed

5647270

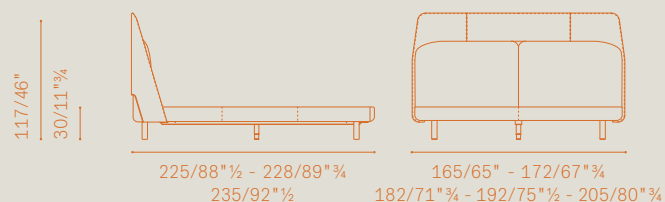
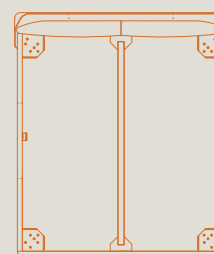

Coupé — Finishes

Optional cushions upholstery

- Color System Frau® (SC)

Upholstery

- Color System Frau® / Color System Frau®
- Color System Frau® / Fabric B
- Color System Frau® / C.O.M.
- Nest / Nest
- Nest / Fabric B
- Nest / C.O.M.

Rear Headboard

- Leather
- Fabric

Feet

- Black painted aluminium
- Gunmetal grey steel (with surcharge)

Coupé — Available sizes

Bed sizes

Mattress sizes

cm 172×225 / 67"3/4×88"1/2	→	cm 160×200 / 63"×78"3/4
cm 172×235 / 67"3/4×92"1/2	→	cm 160×210 / 63"×82"3/4
cm 182×225 / 71"3/4×88"1/2	→	cm 170×200 / 67"3/4×78"3/4
cm 182×235 / 71"3/4×92"1/2	→	cm 170×210 / 67"3/4×82"3/4
cm 192×225 / 75"1/2×88"1/2	→	cm 180×200 / 70"3/4×78"3/4
cm 192×235 / 75"1/2×92"1/2	→	cm 180×210 / 70"3/4×82"3/4
cm 165×228 / 65"×89"3/4	→	cm 153×203 / 60"3/4×80" (Queen-size)
cm 205×228 / 80"3/4×89"3/4	→	cm 193×203 / 76"×80" (King-size)

Dizzy

Dizzy — Carpet 200×300

5623889

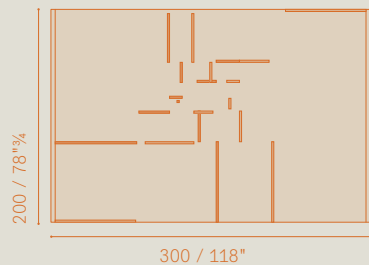

Dizzy — Carpet 250×350

5623889

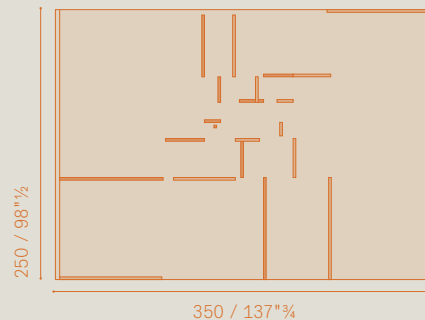

Dizzy — Finishes

Composition of the usable surface area

— 100% wool

Every rug is knotted by hand on wood frames (50,000 knots/sq.m)

The thickness of the rug is 12 mm; weight 3,2 kg/sqm

Dimensions

- 200×300 cm
- 250×350 cm

Made-to-measure sizes also available on request

Colors shades

- Blue Green
- Deep Red
- Light Grey
- White Sand

Dizzy rugs are made in Pakistan

The hand-stitched leather label has the Poltrona Frau brand stamped on it

Fidelio — Console with marble top

5599763

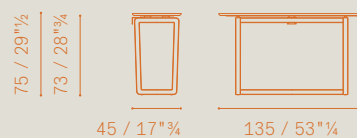
**Fidelio** — Console with Saddle Extra top

5599763

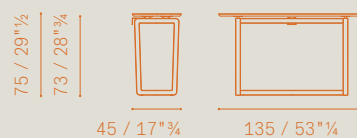
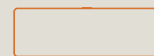
**Fidelio** — Finishes**Base**

- Ash in a wenge stain (32)
- Ash in a moka stain (61)

Top

- Saddle Extra
- Marble
 - Calacatta Oro lucido marble
 - Calacatta Oro semi-lucido marble
 - Emperador marble

Get Back

Get Back — 2-seater sofa medium arms

5645211

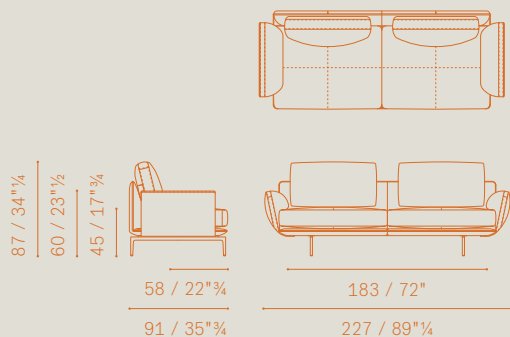

Get Back — Large 2-seater sofa medium arms

5645281

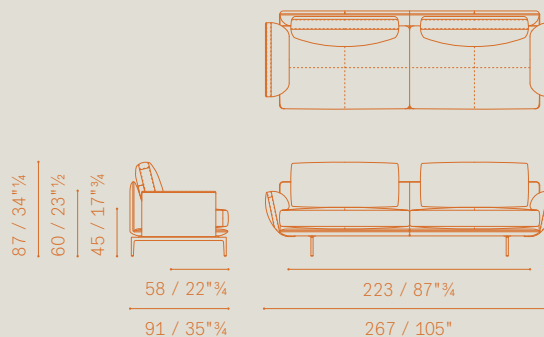

Get Back — 3-seater sofa medium arms

5645311

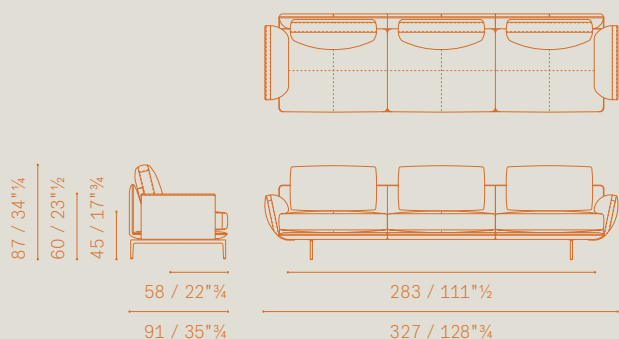

Get Back — Ottoman / Large ottoman

5645511

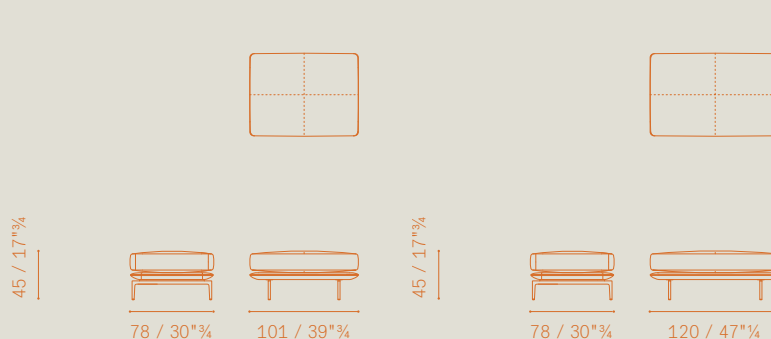

Get Back — Armchair with bench dx-sx

5645114

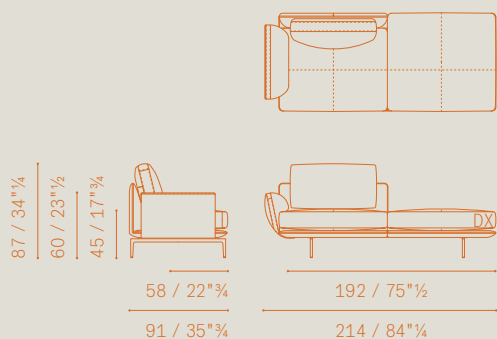

Get Back — Large armchair with bench dx-sx

5645115

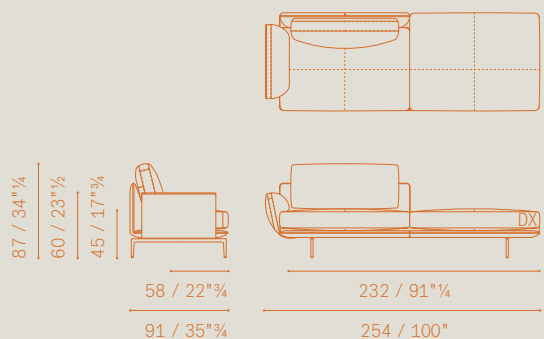

Get Back — 2-seater sofa medium arms with bench (dx-sx)

5645213

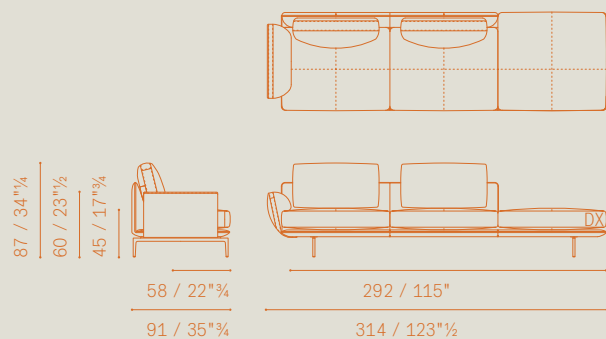
**Get Back** — Sectional armchair with bench dx-sx

5645121

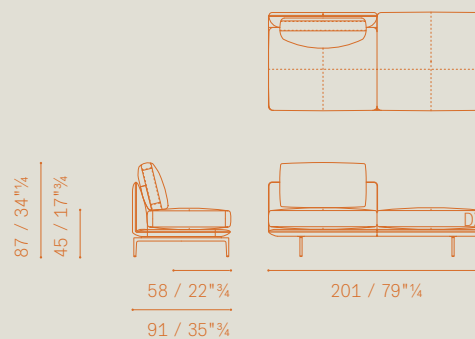
**Get Back** — Sectional large armchair with bench dx-sx

5645121

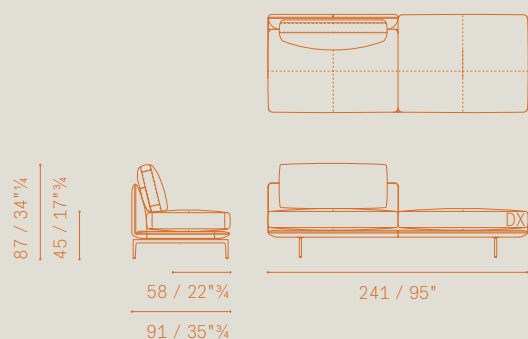
**Get Back** — Sectional 2-seater sofa without arms

5645122

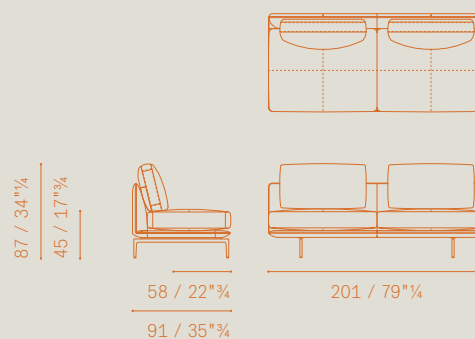
**Get Back** — Sectional 2-seater sofa medium arm dx-sx

5645121

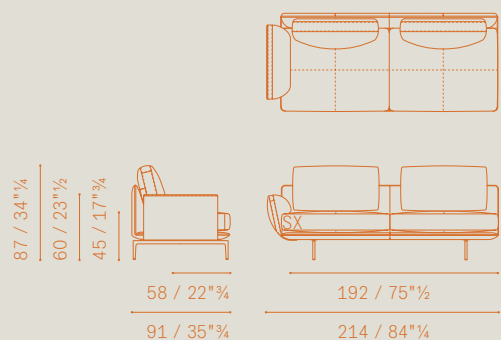
**Get Back** — Sectional large 2-seater sofa without arms

5645291

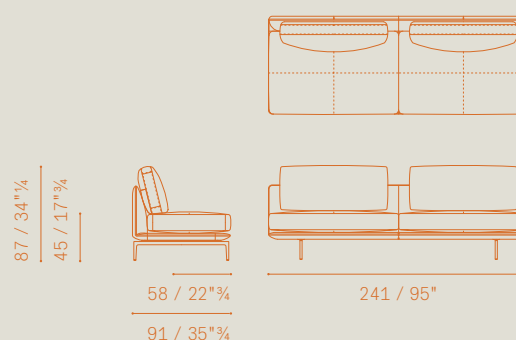

Get Back

Get Back — Sectional large 2-seater sofa medium arm dx-sx

5645291

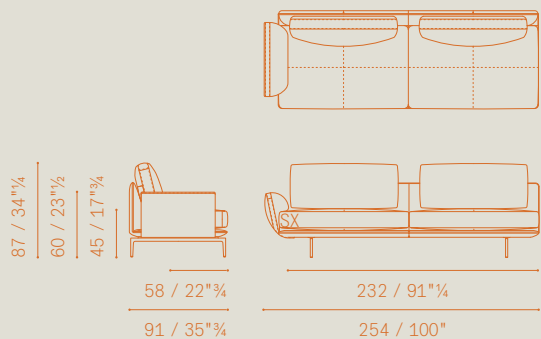

Get Back — Sectional 3-seater sofa without arms

5645321

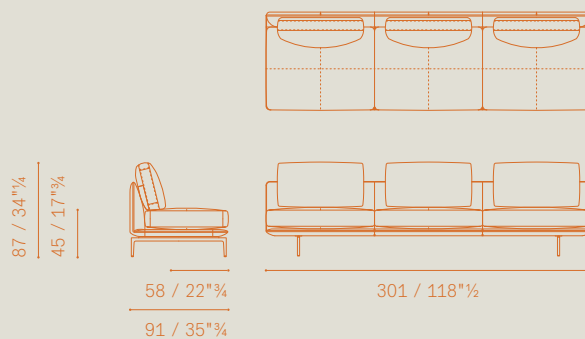

Get Back — Sectional 3-seater sofa medium arm dx-sx

5645321

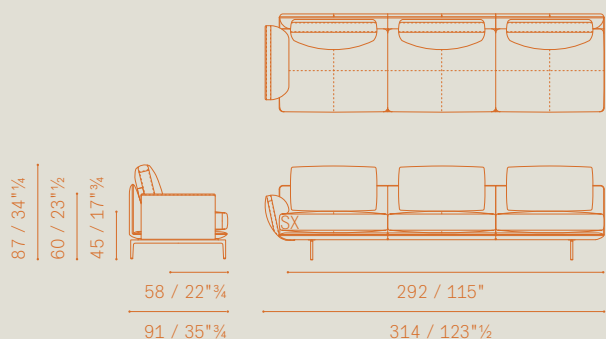

Get Back — 45° curved sectional armchair without arms dx-sx

5645181

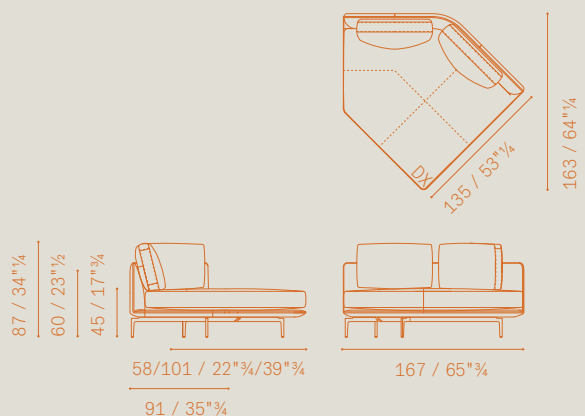

Get Back — 45° curved sectional armchair medium arm dx-sx

5645181

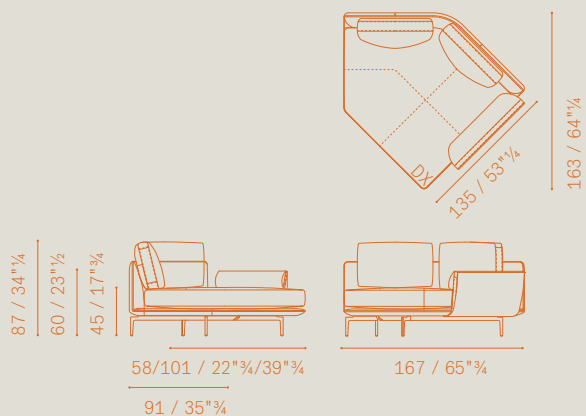

Get Back — Corner 2-seater sofa dx-sx without arm

5645221

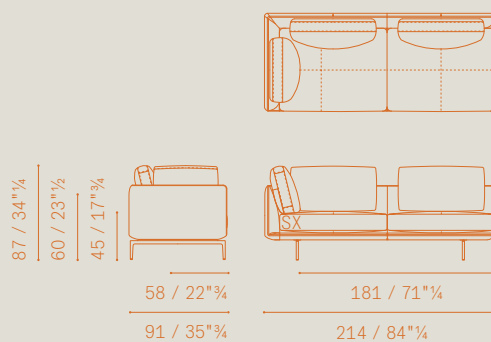

Get Back — Corner 2-seater sofa dx-sx medium arm

5645221

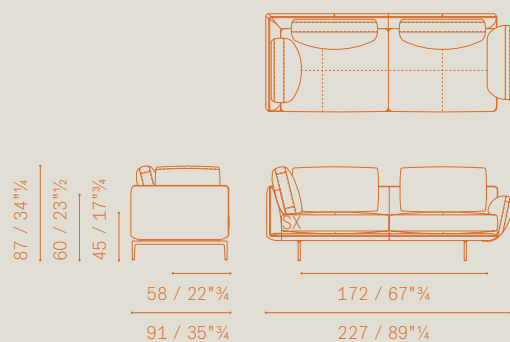
**Get Back** — Corner 2-seater sofa dx-sx with bench

5645271

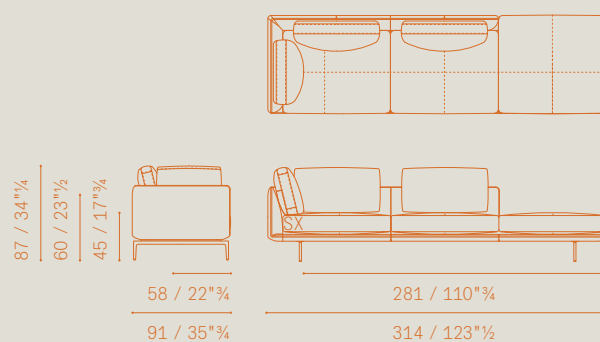
**Get Back** — Corner large 2-seater sofa dx-sx without arm

5645203

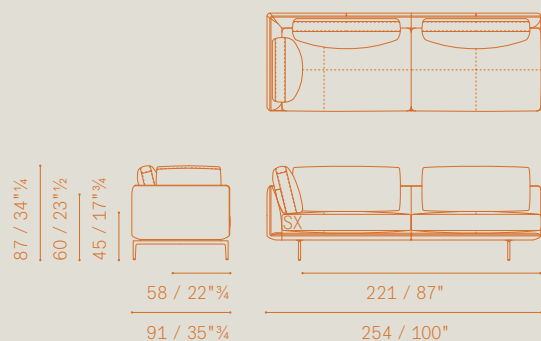
**Get Back** — Corner large 2-seater sofa dx-sx medium arm

5645271

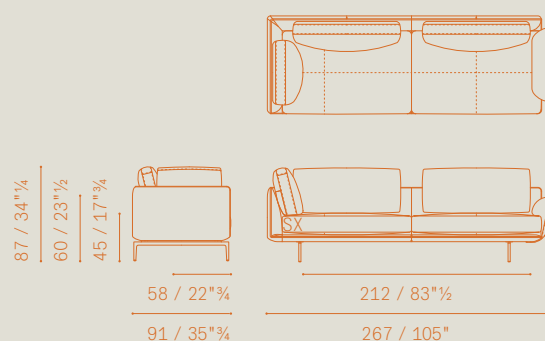
**Get Back** — Corner 3-seater sofa dx-sx without arm

5645301

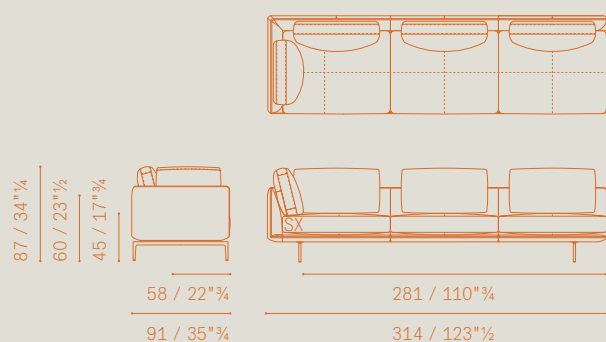
**Get Back** — Corner 3-seater sofa dx-sx medium arm

5645203

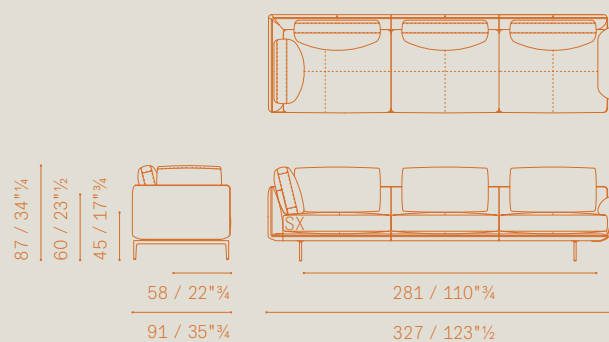

Get Back

Get Back — Finishes

Seat cushion

- “Standard” version
- “TB” version
- “Export” version

Back cushions

- “Standard” version
- “TB” version
- “Export” version

Upholstery

- Color System Frau® (SC)
 - Color System Frau® (SC) /Fabric A
 - Color System Frau® (SC) /Fabric B
 - Color System Frau® (SC) /C.O.M.
 - Nest - Nest / Fabric A
 - Nest /Fabric B
 - Nest /C.O.M.
 - Soul - Soul /Fabric A
 - Soul /Fabric B - Soul /C.O.M.
 - Century
-

Glenn — Ottoman

5649511

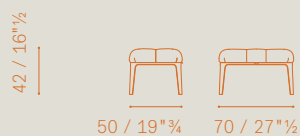

Glenn — Finishes**Base**

- Ash in a wenge stain (32)
- Ash in a moka stain (61)

Upholstery

- Color System Frau® (SC)
 - Heritage
 - Nest
 - Soul
 - Century
-

Gli Oggetti

Gli Oggetti — Rips / Small pot

5652061



27 / 10³/₄"



20 / 7³/₄"

Gli Oggetti — Rips / Large pot

5652062



33 / 13"



24 / 9¹/₂"

Gli Oggetti — Rips — Finishes

Vase size

- Small
- Large

Material

- High quality blown glass

Colours

- Smoky grey
 - Teal green
-

Gli Oggetti — Zhuang Desk / Desk pad

5519095

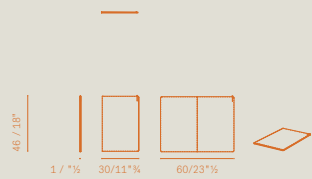
**Gli Oggetti — Zhuang Desk / Small objects case**

5519090

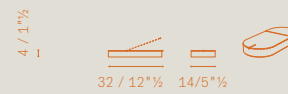
**Gli Oggetti — Zhuang Desk / Pensil case**

5519091

**Gli Oggetti — Zhuang Desk — Finishes****Covering**

— Saddle leather, colour Tortora

Metal parts

— Natural brass steel finish

Each item features hot-stamped Poltrona Frau brand

Grant

Grant — Ottoman 60×40 De Luxe

5648511

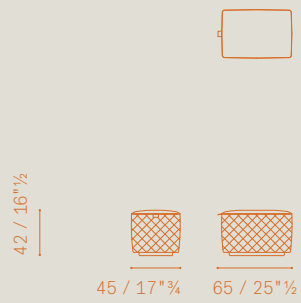

Grant — Ottoman 140×80 De Luxe type A

5648531

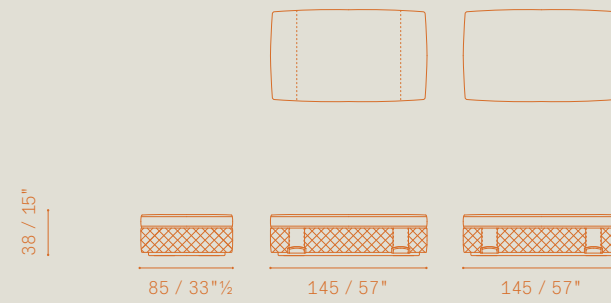

Grant — Ottoman 140×80 De Luxe type B

5648532

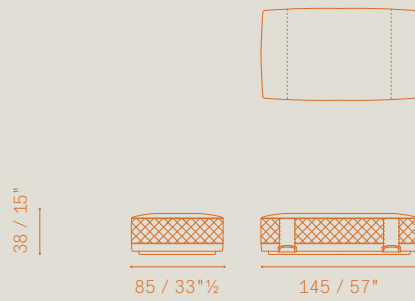

Grant — Ottoman 140×80 De Luxe type B with arms

5648533

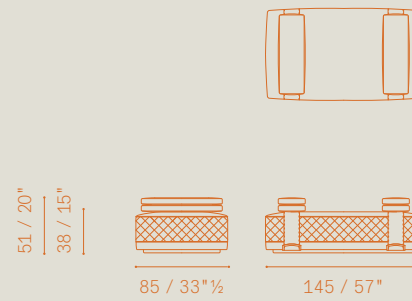

Grant — Ottoman 140×80 type B

5648534

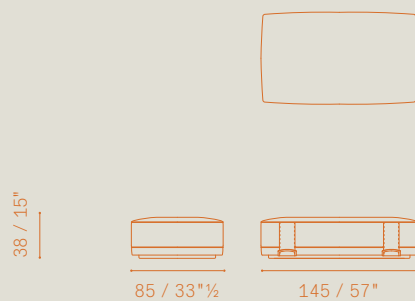

Grant — Ottoman 140×80 type B with arms

5648535

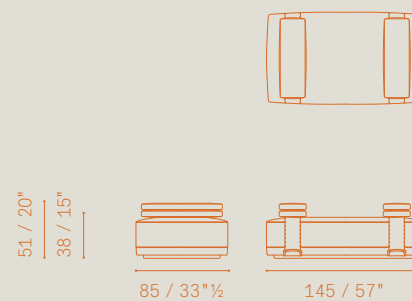

Grant — Ottoman 110×110 De Luxe type A

5648541

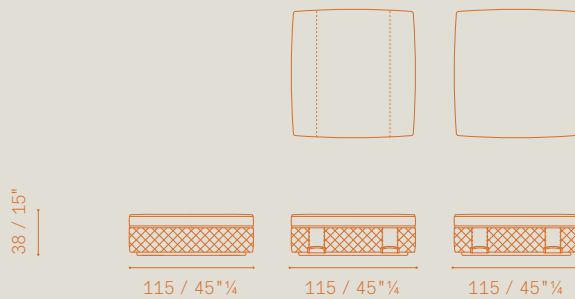
**Grant — Ottoman 110×110 De Luxe type B**

5648542

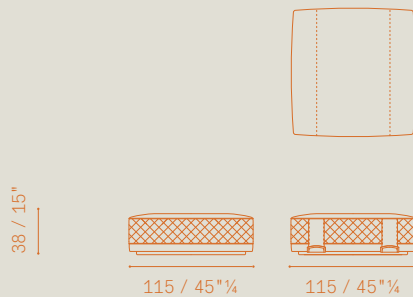
**Grant — Ottoman 110×110 type B**

5648543

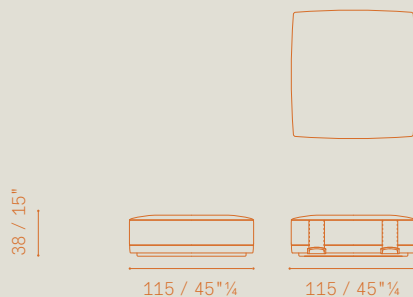
**Grant — Finishes****DE LUXE ITEMS****Upholstery**

— Color System Frau®

(SC 10 Antracite, SC 26 Topo, SC 28 Seppia, SC 68 Sahara, SC 80 Bruno Havana)

— Soul

(Joe , Diana, Amy, Dusty, Stevie)

TYPE "A" OTTOMAN (available configurations)

— 140×80 Ottoman De Luxe

— 110×110 Ottoman De Luxe

Upholstery (leather colours only available as above indicated)

— Color System Frau® (SC)

— Color System Frau® (SC) / Fabric A

— Color System Frau® (SC) / Fabric B

— Color System Frau® (SC) / COM

— Soul

— Soul / Fabric A

— Soul / Fabric B

— Soul / COM

TYPE "B" OTTOMAN (available configurations)

— 140×80 Ottoman De Luxe

— 140×80 Ottoman

— 110×110 Ottoman De Luxe

— 110×110 Ottoman

Upholstery

— Pelle Frau® leather.

The full-leather upholstery is only available in the colours of the De Luxe items (see above)

— Fabric / Pelle Frau® leather

— Fabric A / Color System Frau® (SC)

— Fabric A / Nest

— Fabric A / Soul

— Fabric A / Century

— Fabric B / Color System Frau® (SC)

— Fabric B / Nest

— Fabric B / Soul

— Fabric B / Century

— C.O.M. / Color System Frau® (SC)

— C.O.M. / Nest

— C.O.M. / Soul

— C.O.M. / Century

Type B 140×80

— with armrests*

— without armrests

*Belts and cushions can be upholstered in leather or fabric matching the base or seat cushion.

Martha

Martha — Small Armchair

5646111

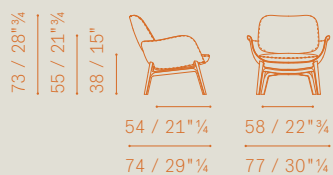

Martha — Finishes

Base

- Ash in a wenge stain (32)
- Ash in a moka stain (61)

Upholstery

- Saddle Extra / Color System Frau® (SC)
 - Saddle Extra / Nest
 - Saddle Extra / Soul
 - Saddle Extra / Century
 - Saddle Extra / Fabric A
 - Saddle Extra / Fabric B
 - Saddle Extra / C.O.M.
-

Soffi — Chandelier

5639560

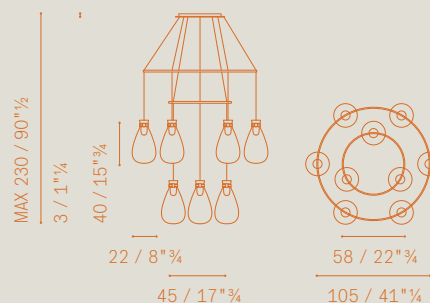
**Soffi** — Finishes

Dimension of the lighting fixture

— M (h 40 cm ø 22 cm)

Number of the lighting fixture

— 9

Blown glass finish

- white
- smoked

Leather strap

- Cammello
- Talpa

Metal rings covering

- Cammello
- Talpa

Metal parts

— Natural brass

Rose

— Brilliant stainless steel

Wiring

— Lamp M: 2 × G9 max 20W

The Soffi lamps use single pieces of glass blown by Venetian master glassmakers using coloured glass paste. Any differences in colour and small air bubbles are due to the artistic processing of the glass and to be considered precious elements that make each piece of glass unique and unrepeatable.

Turner

Turner — Bookcase

5651786

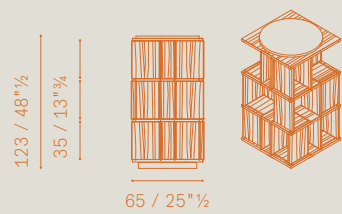

Turner — Dividing panel kit

5651430



Turner — Finishes

Structure

— Canaletto walnut veneer

Swivel top cover

— Color System Frau® (SC)
— Saddle Executive

Base

— Circular black painted steel

Vertigo — Day-bed (closed)

5376272

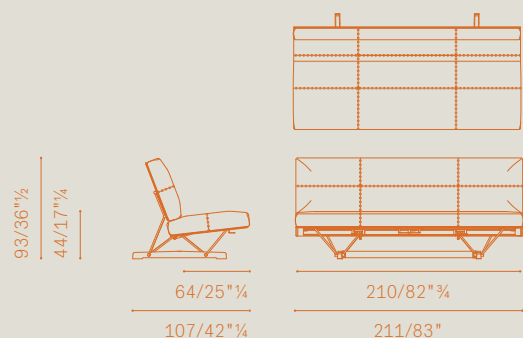

Vertigo — Day-bed (opened)

5376272

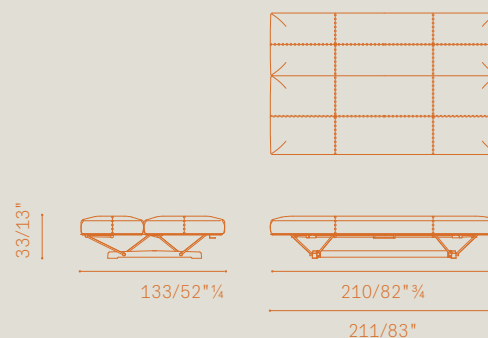

Vertigo — Day-bed Finishes

Visible metal structure Gunmetal grey finish
Base Solid ash with a wenge stain (32)

Upholstery

- Color System Frau® (SC)
- Nest
- Soul
- Color System Frau® (SC) / Fabric A
- Color System Frau® (SC) / Fabric B
- Color System Frau® (SC) / C.O.M.
- Nest / Fabric A
- Nest / Fabric B
- Nest / C.O.M.
- Soul / Fabric A
- Soul / Fabric B
- Soul / C.O.M.
- Saddle Extra / Color System Frau® (SC)
- Saddle Extra / Nest
- Saddle Extra / Soul
- Saddle Extra / Fabric A
- Saddle Extra / Fabric B
- Saddle Extra / C.O.M.
- Saddle / Color System Frau® (SC)
- Saddle / Nest
- Saddle / Soul
- Saddle / Fabric A
- Saddle / Fabric B
- Saddle / C.O.M.

Optional and accessories

Cushions upholstery

- Color System Frau® (SC)
- Nest
- Soul
- Fabric A
- Fabric B
- C.O.M.

Cylindrical cushion band

- Saddle Extra leathr
- Saddle
- Color System Frau® (SC)
- Nest
- Soul

Vertigo — Cushion

5642566

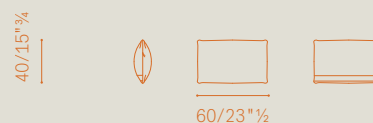

Vertigo — Cylindrical cushion

5642563



Xi — Floor arm lamp

5638503

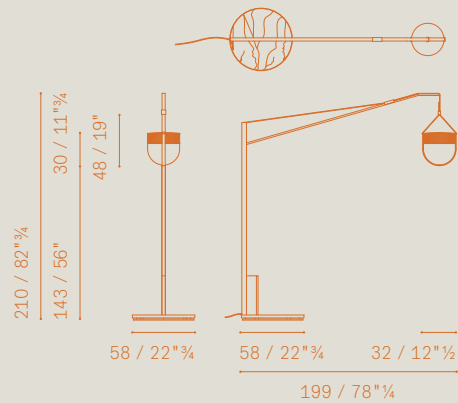

Xi — XL suspension lamp

5638550

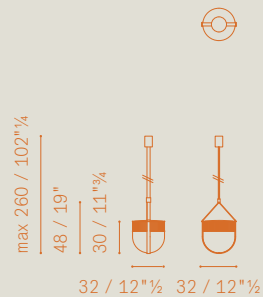

Xi — Finishes

Items

- XL suspension lamp
- floor arm lamp

Light fixture size

- XL (h 30 cm ø 32 cm)

Top glass finishing

- amber (yellow)
- emerald (green)
- sapphire (blue)
- moonstone (smoky)

Leather band

- Saddle Extra Cammello
- Saddle Extra Talpa

Metal parts

- Natural brass

XL PENDANT LAMP

Ceiling Rose. Aluminium with natural brass finish. Available in 2 versions:

- CE/CCC (ø 7 cm)
- UL (ø 11 cm)

FLOOR ARM LAMP

Supporting bar

- Brushed burnished steel.

Base

- Circular base in semi-polished Nero Marquina marble

Base metal details

- Brushed burnished

The glass parts of the Xi lamps are unique pieces created by master glass blowing artisans of Venice with the use of coloured glass in paste. Any differences in colour and small air bubbles are due to the artistic working of the glass and therefore must be considered fine features that make every blown-glass piece unique and inimitable.

2019 Home Collection Credits

CONTACTS

Poltrona Frau S.p.A
Via Sandro Pertini, 22
62029 Tolentino MC Italy

Tel. +39 0733 909.1
Fax +39 0733 909246

www.poltronafrau.com

CREDITS

Art direction / Graphic design
studio FM milano

Creative direction / Styling
Simona Cremascoli

Photography
Bianca Puleo

Still-life Photography
Alessio D'Aniello

Post production / Color selection
Pan Group

Printing
Grafiche Martintype

COURTESY OF

Designcorporate
Galleria Battilossi



© POLTRONA FRAU 2019

Poltrona Frau reserves the right to modify the products and the components in this catalogue, without any prior notice. Company with certified Quality Management System in accordance with ISO 9001, certified Environmental Management System in accordance with ISO 14001 and certified Occupational Health and Safety Management System in accordance with BS OHSAS 18001

Company subject to management and co— ordination of Haworth Italy Holding S.r.l

